

ДО

ВЕЛИКОТЪРНОВСКИ  
ОБЩИНСКИ СЪВЕТ

№ 1750/10.12.21



ОБЩИНА В.ТЪРНОВО  
ПОЩ. КОД 5000

РЕГИСТРАЦИОНЕН ИНДЕКС И ДАТА

09-00-945/10.12.21

**ПРЕДЛОЖЕНИЕ**

от д-р инж. ДАНИЕЛ ДИМИТРОВ ПАНОВ  
КМЕТ НА ОБЩИНА ВЕЛИКО ТЪРНОВО

10: НК и ОС-60

НК и УТМ

10.12.21

ОТНОСНО: Публични търгове с явно наддаване за продажба на недвижим имот

**УВАЖАЕМИ ОБЩИНСКИ СЪВЕТНИЦИ,**

В Община Велико Търново е постъпило заявление вх.№94ИИ-10196-1/13.09.2021 г. от Ивайло Стоянов с адрес \_\_\_\_\_ относно закупуване на недвижим имот в регулация в с. Къпиново.

След извършените проверки е изготвена експертна оценка за определяне на пазарната стойност на имота, към който е проявен интерес за закупуване.

Предлагам продажбата на имота да бъде извършена чрез публичен търг с явно наддаване. С продажбата на имота ще бъдат завишени собствените приходи и ще се допринесе за изпълнение на приходната част на Бюджет 2021 на Община Велико Търново.

Във връзка с горното предлагам на Великотърновски Общински съвет да вземе следното

**РЕШЕНИЕ:**

1. На основание чл. 21 ал. 1 т. 23 от ЗМСМА и чл. 8 ал. 9 от ЗОС, Великотърновски общински съвет включва в Годишната програма за управление и разпореждане с имоти общинска собственост за 2021 г. недвижим имот частна общинска собственост:

- Незастроен урегулиран поземлен имот I /едно римско/, от строителен квартал 36 /тридесет и шест/ по плана на с. Къпиново, с площ от 1 880 кв.м. /хиляда осемстотин и осемдесет квадратни метра/, актуван с АЧОС №5660/08.05.2013 г.;

2. На основание чл. 21, ал. 1, т. 8 от ЗМСМА, чл. 35, ал. 1 от ЗОС, чл.56 ал.1 и чл.116 ал.1 т.1 от НРПУРОИ, Великотърновски общински съвет дава съгласие да бъдат обявени публични търгове с явно наддаване за продажба на недвижими имоти частна общинска собственост, както следва:

- Незастроен урегулиран поземлен имот I /едно римско/, от строителен квартал 36 /тридесет и шест/ по плана на с. Къпиново, с площ от 1 880 кв.м. /хиляда осемстотин и осемдесет квадратни метра/, актуван с АЧОС №5660/08.05.2013 г.;

3. Определя начална тръжна цена, въз основа на експертна оценка, изготвена от оценител на имоти, регистриран по ЗНО, както следва:

- За УПИ I от кв. 36 по плана на с. Къпиново - в размер на 19 100 лв. /деветнадесет хиляди и сто лева/ без начислен ДДС;

4. Възлага на Кмета на Община Велико Търново да осъществи всички необходими административни действия по организиране и провеждане на публични търгове с явно наддаване за продажба на имотите, съгласно разпоредбите на Закона за общинска собственост и Наредбата за реда на придобиване, управление и разпореждане с общинско имущество.

Д-р инж. ДАНИЕЛ ДИМИТРОВ ПАНОВ  
КМЕТ НА ОБЩИНА ВЕЛИКО ТЪРНОВО



Съгласувал:

Десислава Йонкова  
Директор Дирекция ПУОУС

Изготвил:

Маринела Джаргова  
Началник отдел УС

# РЕЗЮМЕ НА ДОКЛАДА

<b>ОБЕКТ НА ОЦЕНКАТА</b>	Урегулиран поземелен имот I-общ (първи римско-общински) от строителен квартал №36 (тридесет и шест) по плана на село Къпиново, незастроен, целият с площ от 1880 кв.метра (хиляда осемстотин и осемдесет квадратни метра)
--------------------------	---

<b>МЕСТОПОЛОЖЕНИЕ НА ИМОТА</b>	село Къпиново Община Велико Търново Област Велико Търново
--------------------------------	---

<b>СОБСТВЕНИК НА ИМОТА</b>	Община Велико Търново съгласно Акт №5660/08.05.2013 година за частна общинска собственост на недвижим имот
----------------------------	--

<b>ЦЕЛ НА ОЦЕНКАТА</b>	Определяне на пазарна стойност – начална цена за продажба чрез търг или конкурс на недвижим имот, собственост на Община Велико Търново
------------------------	--

<b>ВЪЗЛОЖИТЕЛ</b>	Община Велико Търново Възлагателно писмо №5300-673-134#1/25.10.2021г
-------------------	---

<b>ИЗПЪЛНИТЕЛ</b>	Независим оценител от „Инвестстрой-92” ЕООД град Велико Търново, улица „Росица” №1
-------------------	---

**Пазарна стойност на Урегулиран поземлен имот I-общ, от квартал №36 по плана на село Къпиново, Община Велико Търново:**  
**19 100 лева.**      *словом: деветнадесет хиляди и сто лева,*      *без начислен ДДС*

<b>ДАТА НА ОЦЕНКАТА</b>	08.12.2021 година
-------------------------	-------------------

<b>ВАЛИДНОСТ НА ОЦЕНКАТА</b>	08.06.2022 година
------------------------------	-------------------

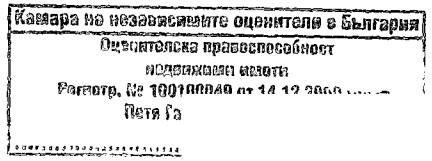
<b>НЕЗАВИСИМ ОЦЕНИТЕЛ</b> Петя Георгиева – Сертификат № 10С от 14.12.2009 година на КНОБ за оценка на недвижими имоти	 <p>Камара на независимите оценители в България Оценителска правоспособност поддържаща валидност Регистр. № 190100000 от 14.12.2009 г. Петя Га</p>
--	--



№ 5401005481 / 29.09.2021 г.

**УДОСТОВЕРЕНИЕ ЗА ДАНЪЧНА ОЦЕНКА ПО ЧЛ.264, АЛ.1 ОТ ДОПК**

Настоящото удостоверение се издава на основание чл. 3 от Приложение № 2 към ЗМДТ и чл. 264, ал. 1 от ДОПК на

**ОБЩИНА ВЕЛИКО ТЪРНОВО**

ИД по БУЛСТАТ 000133634

Адрес за кореспонденция  
 пл. МАЙКА БЪЛГАРИЯ № 2, гр. ВЕЛИКО ТЪРНОВО 5000

Удостоверение на това, че съгласно нормите за оценка по Приложение 2 от ЗМДТ за имот с партиден номер 5401F2945, находящ се в 5043 с.КЪПИНОВО, планоснимачен номер ..... от ..... квартал 36, И парцел 1 одобрен през ..... г., идентификатор на поземления имот ..... представляващ

Обект	площ, КВ.М	мазе, КВ.М	таван, ид. части КВ.М	ДО за собственика	ДО на за обекта
Земя Идентификатор: .....	1 880,00		1/1	4 318,00	4 318,00

данъчната оценка на гореописания имот е: 4318.00 лв. словом ЧЕТИРИ ХИЛЯДИ ТРИСТА И ОСЕМНАДЕСЕТ ЛВ. И 00 СТ.

за собственика е: 4318.00 лв. словом ЧЕТИРИ ХИЛЯДИ ТРИСТА И ОСЕМНАДЕСЕТ ЛВ. И 00 СТ.

На основание чл.264, ал.1 от ДОПК, след извършена проверка удостоверявам, че лицата собственици / ползватели

Име, презиме, фамилия	ЕГН / ЛНЧ	Общо по вид задължение, лв.
ОБЩИНА ВЕЛИКО ТЪРНОВО - собственик	000133634	Няма непогасени задължения

Удостоверението за данъчна оценка е валидно до 31.12.2021 г.

Прехвърлянето или учредяването на вещни права върху недвижими имоти или наследствени права, включващи недвижими имоти, включването на недвижими имоти или вещни права върху недвижими имоти като непарични вноски в капитала на търговски дружества, вписването на ипотека или особен залог се допуска, ако прехвърлителят, съответно учредителят, ипотекарният длъжник или залогодателят представи декларация, че няма непогасени, подлежащи на принудително изпълнение публични държавни и общински задължения (чл. 264, ал. 1 ДОПК).

Настоящото се издава по искане Вх. № 5401005481/29.09.2021 г., за да послужи пред

Удостоверението се издава по данни на ОБЩИНА ВЕЛИКО ТЪРНОВО, актуални към 29.09.2021 г.

Подпис: .....  
 Издал: **Йордан Кушев**  
 главен експерт - орган по приходите

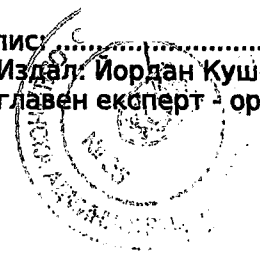

# АГЕНЦИЯ ПО ВПИСВАНИЯТА

## СЛУЖБА ПО ВПИСВАНИЯТА

гр. Велико Търново Изх. № 5361 / 2021  
Издадено на дата: 09.11.2021 09:56:25  
Код за проверка: **BJG6FWECYWAJ**

ДЪРЖАВНА ТАКСА  
от 10 лв.  
Удостоверение по чл. 45 буква "б" и "в"

## УДОСТОВЕРЕНИЕ

за вписвания, отбелязвания и заличавания за имот

Службата по вписванията в гр. Велико Търново удостоверява въз основа на наличната документация, че за имота: **Поземлен имот, 1880 кв. м. с Помощна партида № 103002** находящ се в: **обл. ВЕЛИКО ТЪРНОВО, общ. ВЕЛИКО ТЪРНОВО, с.Къпиново Парцел ули I Рег. Кварт. 36**

По проверка за лице:

**ОБЩИНА ВЕЛИКО ТЪРНОВО БУЛСТАТ 000133634**

По представения документ за собственост:

### Акт за общинска собственост

Книга ПРЕХВЪРЛЯНИЯ вх.рег. № 5086 / 4.6.2013 г. г. Том 11 114 / 2013 г. вид дело /  
г. Дв.вх.рег. № 5070 / 4.6.2013 г. г.

Имотна партида No: 103002

Кадастрален No:

Описание на имота: Поземлен имот кв. в рег. 36 парцел ули I площ по  
док. 1880 кв. м. обл. ВЕЛИКО ТЪРНОВО, общ. ВЕЛИКО ТЪРНОВО, с.Къпиново

Собственик / Частна собственост - ЕГН/БУЛСТАТ:000133634 ОБЩИНА ВЕЛИКО  
ТЪРНОВО

**Не Се ОКАЗАХА** за периода от 08.05.2013г до **09.11.2021** г. вписвания, отбелязвания и заличавания:

Изготвил: Десислава Христова

Съдия по вписванията: Десислава Христова



РЕПУБЛИКА БЪЛГАРИЯ

МИНИСТЕРСТВО НА РЕГИОНАЛНОТО РАЗВИТИЕ И БЛАГОУСТРОЙСТВОТО И  
МИНИСТЕРСТВО НА ПРАВОСЪДИЕТО

ОБЩИНА ВЕЛИКО ТЪРНОВО

ОБЛАСТ ВЕЛИКО ТЪРНОВО

УТВЪРЖДАВАМ: 

КМЕТ НА ОБЩИНАТА  
ДАНИЕЛ ПАНОВ  
(име и фамилия)

Вписан на ..... 04.05.2013

№ ..... Вписване по ЗС/ПВ: 5570

Reg.№ ..... Служба по вписванията:

Том .....

Стр. ..... СЪДИЯ ПО ВПИСВАНИЕ

СЪДИЯ ПО ВПИСВАНИЕ

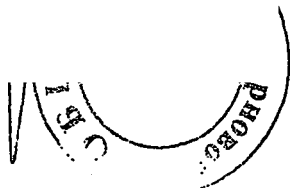

А К Т № 5660

ЗА ЧАСТНА ОБЩИНСКА СОБСТВЕНОСТ

Регистър: 29  
Досие: 5660

1. ДАТА НА СЪСТАВЯНЕ	08.05.2013 г., гр. ВЕЛИКО ТЪРНОВО
2. ПРАВНО ОСНОВАНИЕ	НА ОСНОВАНИЕ - чл.56, ал.1; чл.58, ал.5 от ЗОС; Скица № 801102-98/29.04.2013 г. на Община В.Търново и Удостоверение № 2101/30.04.2013 г. за данъчна оценка.
3. ВИД И ОПИСАНИЕ НА ИМОТА	Урегулиран поземлен имот I / едно римско/ от кв.36 / тридесет и шест/, по плана на с.Къпиново, с площ 1880 кв.м. / хиляда осемстотин и осемдесет квадратни метра/.
4. МЕСТОНАХОЖДЕНИЕ НА ИМОТА	Област Велико Търново, Община Велико Търново, С. КЪПИНОВО, Кв.: 36, У П И : I
5. ГРАНИЦИ НА ИМОТА	СЕВЕР: Улица с ОК ОК 99-100 ИЗТОК: Улица с ОК ОК 103-99 ЮГ: УПИ II ЗАПАД: УПИ IX
6. ДАНЪЧНА ОЦЕНКА НА ИМОТА КЪМ МОМЕНТА НА УТВЪРЖДАВАНЕ НА АКТА	4317.98 лв. / четири хиляди триста и седемнадесет лева и 98 ст./



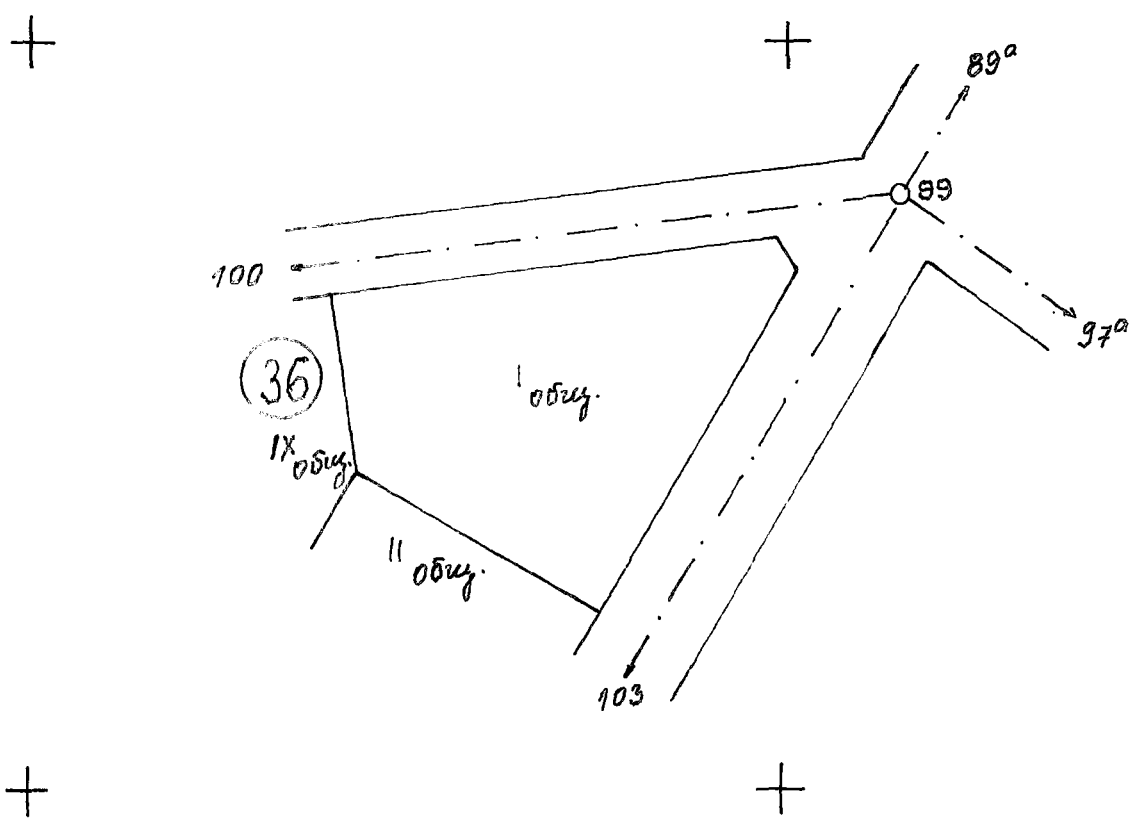

СКИЦА № 80-323-19

Дата: 29.11.2021г.

за урегулиран/неурегулиран/поземлен имот

в стр. Квартал 36

по плана на гр.с. Кепинovo

М 1: 1000

Одобен със заповед 6721, 6720 / 19382

Имота е собственост (записан) на:

1. Община В. Търново

2.

3.

по АУРС № 5660/08.05.2013г.

документ за собственост

За имота има (няма) открити съдебни процедури

Имот ..... е с площ : ..... Кв.м

УПИ I ..... е с площ : 1880 Кв.м

свещата е платена с квитанция Освободена

Важи за: Службна

Начертал : .....

Проверил : .....

Заверил : .....

1/1

Съгласуван.....

*[Signature]*

Уличната регулация е (не е) приложена.

За поземлен имот .....	(са уредени; не са уредени; в процес на уреждане)	регулационните отношения с ПИ .....
За поземлен имот .....	(са уредени; не са уредени; в процес на уреждане)	регулационните отношения с ПИ .....
За поземлен имот .....	(са уредени; не са уредени; в процес на уреждане)	регулационните отношения с ПИ .....

За имота има (няма) открити процедури за изменение на ПУП

Имотът е (не е) предвиден за изграждането на обект - публична държавна или общинска собственост.....



Кметъ  
Панов

Г. Г. Г.

94-ИИ-10196-1/13.09.2011

Г. Г. Г.

Г. Г. Г.

неплатена заплата общински цент  
село Къпичово находящ се  
квартал 36 - I (римско село) - общински цент  
село Къпичово.

с. в 2011 г. с уважение

Г. Г. Г.

Г. Г. Г.

Г. Г. Г.  
за проверка и ак  
С. Г. Г.  
за консултация  
из прешау  
адр  
СТ  
Т.  
Т

Община Велико Търново

с. Къпиново

Област Велико Търново

20/18.10.2021

94ИИ-10196-1#3/181021

ДО

КМЕТА

НА ОБЩИНА

ГР. ВЕЛИКО ТЪРНОВО

Д-р инж. ДАНИЕЛ ПАНОВ

## СТ А Н О В И Щ Е

От Добрин Георгиев

Кмет на Кметство с. Къпиново

НА ВАШ № 94ИИ -10196-1# 2\* 08.10.2021 г

**ОТНОСНО:** Продажбата на имот УПИ I от кв. 36 по плана на с. Къпиново и неговото закупуване

Давам положително становище относно продажбата чрез публичен търг на имот частна общинска собственост представляващ УПИ I от кв. 36 по плана на с. Къпиново, общ. В. Търново при спазване на Наредбите на Община В.Търново.

Км.наместник на



Добрин Георгиев

