

ДО

**ВЕЛИКОТЪРНОВСКИ  
ОБЩИНСКИ СЪВЕТ**

**ПРЕДЛОЖЕНИЕ**  
от инж. ДАНИЕЛ ДИМИТРОВ ПАНОВ  
КМЕТ НА ОБЩИНА ВЕЛИКО ТЪРНОВО

40: ПК в ОС.601  
ПК в ЗООС  
ПК в УТМ  
ПК в ББ

**ОТНОСНО:** Изкупуване на недвижим имот

**УВАЖАЕМИ ОБЩИНСКИ СЪВЕТНИЦИ,**

17.09.21

В Община Велико Търново се процедира проект за обект: „Частично изменение на Общия устройствен план на община Велико Търново и Подробен устройствен план – План за регулация и застрояване и план-схеми за електро и водоснабдяване, благоустрояване и озеленяване, план-схема за вертикална планировка и комуникационно-транспортна схема към ПЗ и ПУП – Парцеларни планове за електроснабдяване и водоснабдяване за Поземлени имоти с идентификатори: №№03798.65.58, 03798.65.59, 03798.65.66, 03798.65.67, 03798.65.71, 03798.65.73 и част от 03798.20.70 по Кадастралната карта и кадастралните регистри на с. Беляковец, община Велико Търново, с цел обособяване на територия с устройствен режим „Зона за извънселищен парк - Оз“ и с основно функционално предназначение за „ГРОБИЩЕН ПАРК – ВЕЛИКО ТЪРНОВО“. Техническото задание е одобрено с Решение №415 по протокол №16 от 26.11.2020 г. на Великотърновски общински съвет. Проектът е обявен за общински обект от първостепенно значение с Решение №416 по протокол №16 от 26.11.2020 г. на Великотърновски общински съвет.

Поземлените имоти, попадащи в обхвата на разработката, се намират в непосредствена близост до съществуващия „Гробищен парк – Велико Търново“ от северозапад и се обслужват от съществуващ асфалтов местен път. Те представляват обработваеми земеделски земи с НТП : „Нива“ и са частна собственост.

Община Велико Търново предлага описаните имоти да бъдат изкупени от частните лица, с цел избягване на процедура по принудително отчуждаване и постигане на основната цел на процедиране на проекта – разширение на „Гробищен парк – Велико Търново“.

Предвид гореизложеното предлагам Великотърновски Общински съвет да приеме следното

### **РЕШЕНИЕ:**

1. На основание чл. 21 ал. 1 т. 23 от ЗМСМА и чл. 8 ал. 9 от ЗОС, Великотърновски общински съвет включва в Годишната програма за управление и

разпореждане с имоти общинска собственост за 2021 г. недвижим имот частна собственост:

- поземлен имот с идентификатор №03798.65.73 /нула три седем девет осем точка шест пет точка седем три/ по КККР на землище с. Беляковец, община Велико Търново, с площ от 2 999 кв.м. /две хиляди деветстотин деветдесет и девет квадратни метра/, трайно предназначение на територията – земеделска; начин на трайно ползване - нива; собственост на наследници на Йордан Тетрадев.

2. На основание чл.21 ал.1 т.8 от ЗМСМА, чл. 34 ал. 1 предл. първо и ал.2 от ЗОС, чл. 7 ал. 1 предл. първо и ал.2 т.1 от НРПУРОИ и във връзка с проект за обект: „Частично изменение на Общия устройствен план на община Велико Търново и Подробен устройствен план – План за регулация и застрояване и план-схеми за електро и водоснабдяване, благоустрояване и озеленяване, план-схема за вертикална планировка и комуникационно-транспортна схема към ПЗ и ПУП – Парцеларни планове за електроснабдяване и водоснабдяване за Поземлени имоти с идентификатори: №№03798.65.58, 03798.65.59, 03798.65.66, 03798.65.67, 03798.65.71, 03798.65.73 и част от 03798.20.70 по Кадастралната карта и кадастралните регистри на с. Беляковец, община Велико Търново, с цел обособяване на територия с устройствен режим „Зона за извънселищен парк - Оз“ и с основно функционално предназначение за „ГРОБИЩЕН ПАРК – ВЕЛИКО ТЪРНОВО“, Великотърновски Общински съвет дава съгласие за изкупуване от Община Велико Търново на недвижим имот, както следва:

- поземлен имот с идентификатор №03798.65.73 /нула три седем девет осем точка шест пет точка седем три/ по КККР на землище с. Беляковец, община Велико Търново, с площ от 2 999 кв.м. /две хиляди деветстотин деветдесет и девет квадратни метра/, трайно предназначение на територията – земеделска; начин на трайно ползване - нива; собственост на наследници на Йордан Тетрадев, при цена в размер на 2 339 лв. /две хиляди триста тридесет и девет лева/, определена от лицензиран оценител на недвижими имоти.

3. Възлага на Кмета на Община Велико Търново да осъществи необходимите действия по изпълнение на настоящото решение, съгласно разпоредбите на Закона за общинска собственост и Наредбата за реда на придобиване, управление и разпореждане с общинско имущество.

**Инж. ДАНИЕЛ ДИМИТРОВ ПАНОВ**  
**КМЕТ НА ОБЩИНА ВЕЛИКО ТЪРНОВО**



## РЕЗЮМЕ НА ДОКЛАДА

ОБЕКТ НА ОЦЕНКАТА	Поземлен имот с идентификатор 03798.65.73 по КК и КР на землището на с. Беяковец, Община Велико Търново с площ 2999 кв.м., четвърта категория, местност "Могиля", НТП - нива
МЕСТОПОЛОЖЕНИЕ НА ИМОТА	село Беяковец Община Велико Търново
СОБСТВЕНИК НА ИМОТА	Собственик Йордан Гетрадев Договор за делба № 120, том 12, рег.12249 от 27.12.2006г., РС ВЕЛИКО ТЪРНОВО
ЦЕЛ НА ОЦЕНКАТА	Обещетяване на собствениците, чийто имот попада в обект „Гробищен парк –гр.В.Търново – разширение“ по Подробния устройствен план – план за регулация и застрояване.
ВЪЗЛОЖИТЕЛ	Община Велико Търново, ЕИК по Булстат - 00013363 Възлагателно писмо 5300-673-120#1/07.09.2021 год.
ИЗПЪЛНИТЕЛ	Лицензиран оценител от „Инвестстрой-92“ ЕООД град Велико Търново, улица „Росица“ №1

**Пазарна стойност на имота без ДДС 2339лв.  
словом: /две хиляди триста тридесет и девет лева/**

ДАТА НА ОЦЕНКАТА	11.09.2021 год.
ВАЛИДНОСТ НА ОЦЕНКАТА	11.03.2022 год.

ЛИЦЕНЗИРАН ОЦЕНИТЕЛ Христо Денев – Лицензиран оценител със Сертификат за оценителска правоспособност. Рег. №810100117 от 11 март 2011 год. за оценка на земеделски земи и трайни насаждения.	
---	--



# СЛУЖБА ПО ГЕОДЕЗИЯ, КАРТОГРАФИЯ И КАДАСТЪР - ГР. ВЕЛИКО ТЪРНОВО

5000 ТОЛЕНОВЪ ВЪТЪР - 3000 БР. ПЛ. "СВЕТΟΣЛАВ" №59, 062/622536; 623889,  
e-mail: acad@cadastre.bg, БУЛСТАТ:130362903

## ЖИЦА НА ПОЗЕМЛЕН ИМОТ № 15-952054-29.08.2021 г.

Поземлен имот с идентификатор **03798.65.73**

С. Беляковец, общ. Велико Търново, обл. Велико Търново

По кадастралната карта и кадастралните регистри, одобрени със **Заповед РД-18-651/10.11.2017 г.**

на **ИЗПЪЛНИТЕЛЕН ДИРЕКТОР НА АГКК**

Последно изменение на кадастралната карта и кадастралните регистри, засягащо поземления имот е от **31.03.2020 г.**

Адрес на поземления имот: местност **МОГИЛЯ**

Площ: **2999 кв. м**

Трайно предназначение на територията: **Земеделска**

Начин на трайно ползване: **Нива**

Категория на земята: **4**

Координатна система **ККС2005**

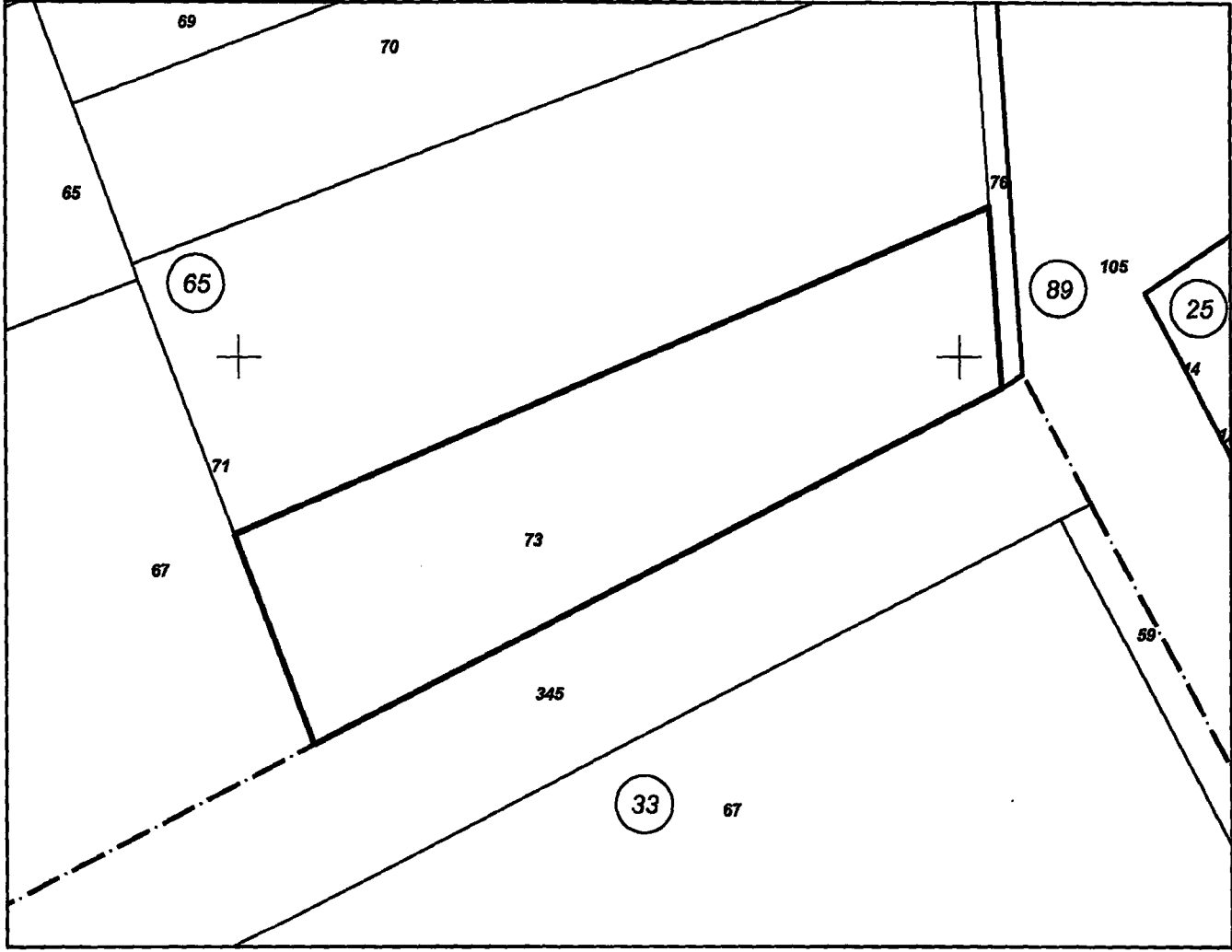

М 1:1000

Жица № 15-952054-29.08.2021 г. издадена въз основа на аявление с входящ № 01-476894-25.08.2021 г.

Подписан с квалифициран електронен печат "AGENTSIA PO GEODEZIA, KARTOGRAFIA I KADASTAR", E  
DN: OID.2.6.4.97=NTRBG-130362903, O="AGENTSIA PO GEODEZIA, KARTOGRAFIA I KADASTAR", L=София, C=BG, CN="AGENTSIA PO GEODEZIA, KARTOGRAFIA I KADASTAR", DC=qualified-legal-ca

КИРИЛ

КИРИЛОВ