

До: НК ЧОС - 60)  
НК ЧОС - УТМ  
14.02.201

09-00-139/14.02.201

ВЕЛИКОТЪРНОВСКИ  
ОБЩИНСКИ СЪВЕТ

## ПРЕДЛОЖЕНИЕ

От д-р инж. ДАНИЕЛ ДИМИТРОВ ПАНОВ  
КМЕТ НА ОБЩИНА ВЕЛИКО ТЪРНОВО

**ОТНОСНО:** Прекратяване на съсобственост чрез продажба

**УВАЖАЕМИ ОБЩИНСКИ СЪВЕТНИЦИ,**

В Община Велико Търново е постъпило заявление вх.№ 94ГГ-6028-1/11.09.2019 г. от Георги Стефанов с адрес гр. Велико Търново, ул. , за прекратяване на съсобственост върху недвижим имот чрез продажба на общинската част, представляваща 40/2280 ид. части от урегулиран поземлен имот VII-14 от стр. квартал 74 по плана на с. Къпиново, община Велико Търново.

Съгласно Нотариален акт за покупко-продажба на недвижим имот №30 том 1 рег.№969 дело №28 от 23.03.2010 г., съставен от Дочка Тютюнджиева, нотариус с район на действие ВТРС, Георги Стефанов с адрес гр. , е собственик на урегулиран поземлен имот VII-14, целият с площ от 2 280 кв.м., в стр. кв. 74 по плана на с. Къпиново, с уредени регулационни отношения и неприложена улична регулация към улица с ОК-ОК №№195-196, заедно с постройките в имота. За общинската част от имота е съставен АЧОС № 6916/16.10.2019 г.

Считам за законосъобразно прекратяването на съсобствеността в имота чрез продажба на общинско място с площ от 40 /четиридесет/ кв.м., актувано с акт за частна общинска собственост №6916/16.10.2019 г., представляващо 40/2280 идеални части от урегулиран поземлен имот VII-14 /седем римско за имот четиринадесет/, целият с площ от 2280 кв.м. /две хиляди двеста и осемдесет квадратни метра/, от строителен квартал 74 /седемдесет и четири/ по ПУП на с. Къпиново, община Велико Търново; останалата част от който е собственост Георги Стефанов с адрес гр.

С оглед гореизложеното, предлагам Великотърновски Общински съвет да вземе следното

## РЕШЕНИЕ :

1. На основание чл. 21, ал. 1, т. 23 от ЗМСМА, чл. 8, ал. 9 т.2 от ЗОС и чл. 5ал.2 от НРПУРОИ, Великотърновски Общински съвет включва в Годишната програма за управление и разпореждане с имоти общинска собственост за 2020 г. недвижим имот частна общинска собственост:

общинско място с площ от 40 /четиридесет/ кв.м., актувано с акт за частна общинска собственост №6916/16.10.2019 г., представляващо 40/2280 идеални части от урегулиран

поземлен имот VII-14 /седем римско за имот четиринадесет/, целият с площ от 2280 кв.м. /две хиляди двеста и осемдесет квадратни метра/, от строителен квартал 74 /седемдесет и четири/ по ПУП на с. Къпиново, община Велико Търново; останалата част от който е собственост Георги Стефанов с адрес гр.

2. На основание чл. 21 ал.1 т.8 от ЗМСМА, чл.36 ал.1 т.2 от ЗОС, чл.64 ал.1 и ал.2 т.2 от Наредбата за реда на придобиване, управление и разпореждане с общинско имущество, Великотърновски Общински съвет дава съгласие за прекратяване на съществуваща съсобственост чрез продажба на общинската част от недвижим имот:

- общинско място с площ от 40 /четиридесет/ кв.м., актувано с акт за частна общинска собственост №6916/16.10.2019 г., представляващо 40/2280 идеални части от урегулиран поземлен имот VII-14 /седем римско за имот четиринадесет/, целият с площ от 2280 кв.м. /две хиляди двеста и осемдесет квадратни метра/, от строителен квартал 74 /седемдесет и четири/ по ПУП на с. Къпиново, община Велико Търново; останалата част от който е собственост Георги Стефанов с адрес гр.

3. Определя стойност въз основа експертната оценка, изготвена от оценител на недвижими имоти, общинско място с площ от 40 /четиридесет/ кв.м., актувано с акт за частна общинска собственост №6916/16.10.2019 г., представляващо 40/2280 идеални части от урегулиран поземлен имот VII-14 /седем римско за имот четиринадесет/, целият с площ от 2280 кв.м. /две хиляди двеста и осемдесет квадратни метра/, от строителен квартал 74 /седемдесет и четири/ по ПУП на с. Къпиново, община Велико Търново; в размер на 550,00 /петстотин и петдесет/ лева без начислен ДДС, които следва да бъдат заплатени по сметка на Община Велико Търново IBAN BG43 SOMB 9130 8424761244 код 44 56 00 BIC SOMBBGSF при „Общинска банка” АД клон Велико Търново. Всички необходимо присъщи разходи по сделката – данък добавена стойност, такса по чл.56а от НОАМГЦУ, местен данък, стойност на експертната оценка, такса вписване и др., са за сметка на Георги Стефанов с адрес гр. I

4. Възлага на Кмета на Община Велико Търново да извърши необходимите действия по прекратяване на съсобствеността в съответствие с разпоредбите на Закона за общинската собственост и Наредбата за реда на придобиване, управление и разпореждане с общинско имущество.

Д-р инж. ДАНИЕЛ ПАВЛОВ  
КМЕТ НА ОБЩИНА ВЕЛИКО ТЪРНОВО



Съгласувал:  
Десислава Йонкова  
Директор Дирекция ПОУС

Съгласувал и изготвил:  
Маринела Джартова  
Началник отдел УС

## РЕЗЮМЕ НА ДОКЛАДА

<b>ОБЕКТ НА ОЦЕНКАТА</b>	Общинска земя с площ <b>40,00</b> (четиридесет) кв.м., представляваща <b>придаваема част</b> по регулация - <b>40/2280</b> ид.части от УПИ VII-14 от квартал №74 по плана на село <b>КЪПИНОВО</b> , Община Велико Търново, целия с площ <b>2280,00</b> кв.метра, от които <b>2240/2280</b> ид.части са собственост на <b>ГЕОРГИ СТЕФАНОВ</b> от
--------------------------	---

<b>МЕСТОПОЛОЖЕНИЕ НА ИМОТА</b>	<b>село КЪПИНОВО</b> Община Велико Търново Област Велико Търново
--------------------------------	--

<b>СОБСТВЕНИЦИ НА ИМОТА</b>	<b>ОБЩИНА Велико Търново</b> , собственик на 40/2280 ид.части от УПИ VII-14, квартал №74, с.Къпиново, съгласно Акт № 6816 от 16.10.2019 година и <b>ГЕОРГИ СТЕФАНОВ</b> , собственик на застроен УПИ VII-14 от квартал № 74 по плана на село Къпиново, Община Велико Търново, с неприложена улична регулация към улица с ОК ОК №№195-196, съгласно Нотариален акт за покупко-продажба на недвижим имот от 23.03.2010 година.
-----------------------------	--

<b>ЦЕЛ НА ОЦЕНКАТА</b>	<b>Прекратяване на съсобственост</b> върху недвижим имот, чрез <b>продажба</b> на общинската придаваема част от недвижимия имот.
------------------------	--

<b>ВЪЗЛОЖИТЕЛ</b>	<b>Община Велико Търново</b> , възлагателно писмо №5300-673-214#1 от 06.12.2019 година.
-------------------	---

<b>ИЗПЪЛНИТЕЛ</b>	Независим оценител от „Инвестстрой-92“ ЕООД град Велико Търново, улица „Росица“ №1
-------------------	--

**ПАЗАРНА СТОЙНОСТ:** **550,00 лева**, без начислен ДДС  
словом: петстотин и петдесет лева, без ДДС.

<b>ДАТА НА ОЦЕНКАТА</b>	15.01.2020 година
-------------------------	-------------------

<b>ВАЛИДНОСТ НА ОЦЕНКАТА</b>	15.07.2020 година
------------------------------	-------------------

<b>НЕЗАВИСИМ ОЦЕНИТЕЛ</b> Кина Симова – Сертификат № 100100048 от 14.12.2009 година на КНОБ за оценка на недвижими имоти	Комара на независимите оценители в България Оценителска правоспособност недвижими имоти Регистр. № КИ
---	---



ОБЛАСТ В.ТЪРНОВО  
ОБЩИНА ВЕЛИКО ТЪРНОВО  
ДИРЕКЦИЯ МДТ  
5000 гр.ВЕЛИКО ТЪРНОВО пл.МАЙКА БЪЛГАРИЯ № 2

№ 5401000613 / 24.01.2020 г.

УДОСТОВЕРЕНИЕ ЗА ДАНЪЧНА ОЦЕНКА ПО ЧЛ.3, АЛ.2 ОТ ПРИЛОЖЕНИЕ № 2 КЪМ ЗМДТ

Настоящото удостоверение се издава на основание чл. 3, ал. 2 от Приложение № 2 към ЗМДТ

ОБЩИНА ВЕЛИКО ТЪРНОВО

ОК БУЛСТАТ 000133634

Адрес за кореспонденция  
пл. МАЙКА БЪЛГАРИЯ № 2, гр. ВЕЛИКО ТЪРНОВО 5000

Уверение на това, че съгласно нормите за оценка по Приложение 2 от ЗМДТ за имот 5043  
С.КЪПИНОВО, кадастрален номер 14 от ..... квартал 74, УПИ парцел VII-14 одобрен през 1938 г.,  
идентификатор на поземления имот ..... и представляващ

Обект	площ, кв.м	мазе, кв.м	таван, ид. части кв.м	ДО за собственика	ДО на за обекта
Земя	40,00		1/1	100,30	100,30

идентификатор: .....

данъчната оценка на гореописания имот е: 100.30 лв. словом  
СТО ЛВ. И 30 СТ.

за собственика е: 100.30 лв. словом  
СТО ЛВ. И 30 СТ.

Настоящото се издава по искане Вх. № 5401000613/24.01.2020 г., за да послужи пред

.....  
Удостоверението се издава по данни на ОБЩИНА ВЕЛИКО ТЪРНОВО, актуални към 24.01.2020 г.

Подпис: .....  
Издам: Йордан Кушев

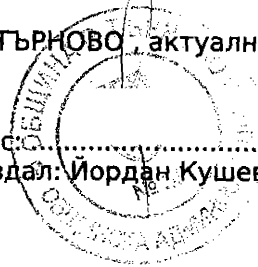



Служба по вписванията гр. Велико Търново  
 Вх. реп. № 8343 / 28-10-2019 г.  
 Акт № 1180 том XXI / дело № .....  
 Индивидуална книга: том ..... стр. ....  
 Кв. № 74

РЕПУБЛИКА БЪЛГАРИЯ  
 МИНИСТЕРСТВО НА РЕГИОНАЛНОТО РАЗВИТИЕ И БЛАГОУСТРОЙСТВОТО  
 МИНИСТЕРСТВОТО НА ПРАВОСЪДИЕТО  
 ОБЩИНА ВЕЛИКО ТЪРНОВО ОБЛАСТ ВЕЛИКО ТЪРНОВО

УТВЪРЖДАВАМ: .....

(подпис и печат)

Вписване по ЗС/ПЗ  
 Служба по вписванията

ОБЩЕСТВО НА ОБЩИНА:

Даниел Панов  
 (име, фамилия)

СЪДИЯ ПО ВПИСВАНИЯТА

.....  
 (име, фамилия)

**АКТ № 6916**

**ЗА ЧАСТНА ОБЩИНСКА СОБСТВЕНОСТ**

Регистър 35

Досие 6916

А. ДАТА НА СЪСТАВЯНЕ	16.10.2019 г.
Б. ПРАВНО ОСНОВАНИЕ	НА ОСНОВАНИЕ: чл.56, ал.1 и чл.2, ал.1, т.7 от ЗОС; Продължава в графа Забележки
В. ВИД И ОПИСАНИЕ НА ИМОТА	40/2280 ид.ч. /четиридесет върху две хиляди двеста и осемдесет идеални части/ от урегулиран поземлен имот VII-14 /седем римско за имот четиринадесет/ от кв. 74 /седемдесет и четири/ по плана на с. Къпиново, целият с площ 2280 кв.м./две хиляди двеста и осемдесет квадратни метра/.
Г. МЕСТОНАХОЖДЕНИЕ НА ИМОТА	с. Къпиново, Община Велико Търново, кв. 74, УПИ VII-14,
Д. ГРАНИЦИ НА ИМОТА	СЕВЕР: улица с ОК ОК195 - 196 ИЗТОК: УПИ VIII-14, кв.74 ЮГ: УПИ II-17, УПИ III-16, кв.74 ЗАПАД: УПИ VI-15, кв.74
Е. ДАНЪЧНА ОЦЕНКА НА ИМОТА КЪМ МОМЕНТА НА УТВЪРЖДАВАНЕ НА АКТА:	100,30 лв. /сто лева и тридесет стотинки/

7. СЪСОБСТВЕНИЦИ	2240/2280 ид.ч. ид. части от имота собственост на Георги Стефанов съгласно Нотариален акт № 30 том I рег. 969, дело 28 от 2010 г.
8. НОМЕР И ДАТА НА СЪСТАВЕНИ ПО-РАНО АКТОВЕ	
9. ПРЕДОСТАВЕНИ ПРАВА ЗА УПРАВЛЕНИЕ:	Кмет на Община Велико Търново - чл.12, ал.5 от ЗОС.
10. АКТОСЪСТАВИТЕЛ:	Павлина Желязкова - Ст. експерт в отдел УС
11. ЗАБЕЛЕЖКИ:	<p>Към графа 2. Правно основание Скица №80-320-161/02.10.2019г. на Община Велико Търново; Удостоверение №5401005178/ 08.10.2019г. за данъчна оценка на имота.</p> <p>Към графа 4. Местонахождение на имота Със Заповеди № № 6720/30.12.1938 г. и 6721/30.12.1938 г. е одобрен плана на с.Къпиново.</p>



за урегулирваност на територията  
 VII 14 в стр. Квартал 6  
 по плана на гр. кв. К. В. Г. М. Д. В. О. В. О.  
 М 1: 1000  
 одобрен със заповед № 6721, 6720/1938 г.

Имота е собственост (записан) на:  
 1. ....  
 2. ....  
 3. ....  
 по .....  
 документ за собственост

За имота има (има) открити съдебни процедури  
 част от УП Имот: VII-14 е с площ: 2240 кв.м  
 УПИ: VII-14 е с площ: 2280 кв.м

скищата е платена с квитанция **Освободена**

Важи за: **Служебна**  
 Начертал: *[Signature]*

Проверил: *[Signature]*

Заверил: *[Signature]*

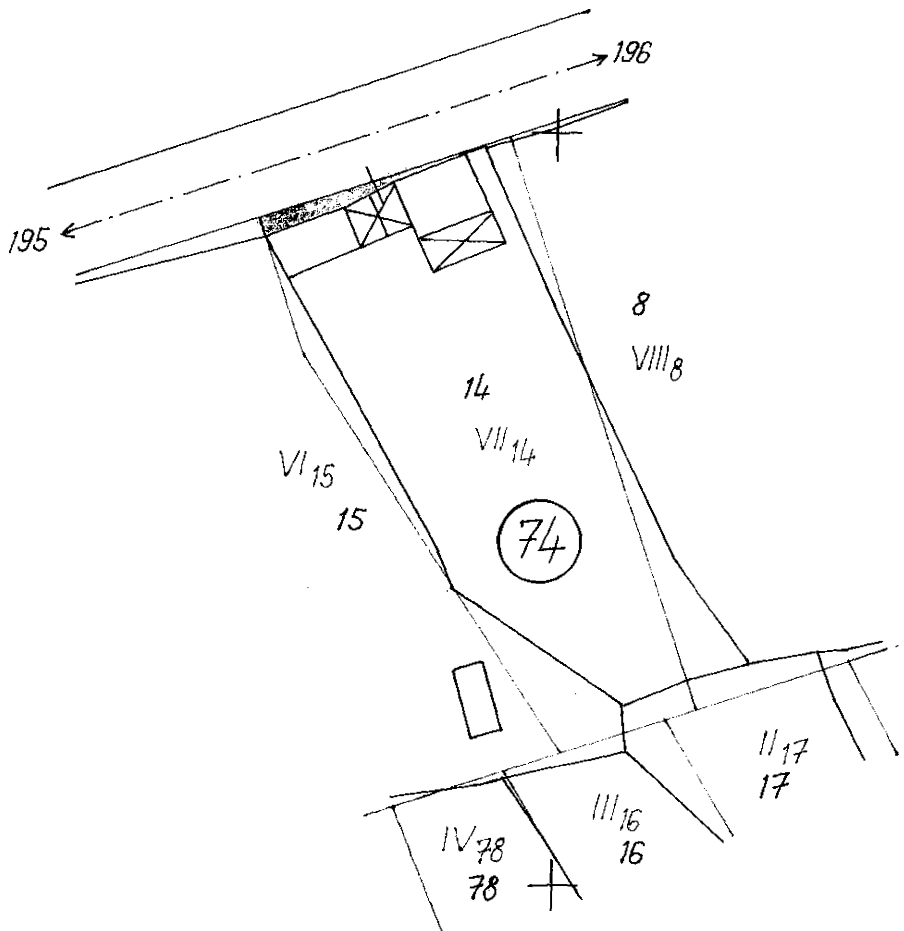
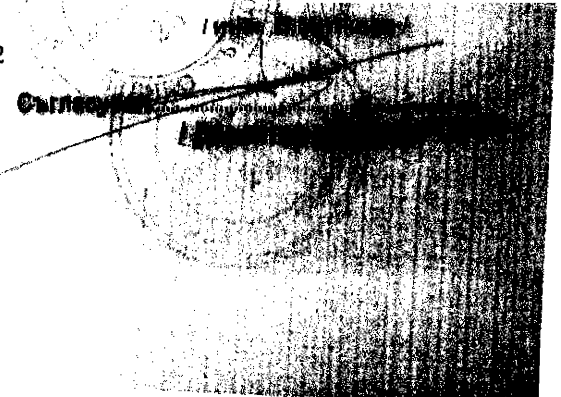

Уличната регулация е (не е) приложена за ОКДК 195-196  
 За поземлен имот VII-14 (са уредени; не са уредени; в процес на уреждане) регулационните отношения с ПИ  
 За поземлен имот (са уредени; не са уредени; в процес на уреждане) регулационните отношения с ПИ  
 За поземлен имот (са уредени; не са уредени; в процес на уреждане) регулационните отношения с ПИ  
 За имота има (има) открити процедури за изменение на ПУП  
 Имотът е (не е) предвиден за изграждането на обект - публична държавна или общинска собственост.....

Общинско място 40 м<sup>2</sup>

Министерство на правосъдието  
АГЕНЦИЯ ПО ВПИСВАНИЯТА

СЛУЖБА ПО ВПИСВАНИЯТА

Гр. Велико Търново Изх. № 3660 / 2019  
Издадено на дата: 04.12.2019 10:41:27  
Код за проверка: JVUM7NHRN3AZ



ДЪРЖАВНА ТАКСА  
от 10 лв.  
Удостоверение по чл.48 ПВ

УДОСТОВЕРЕНИЕ

за вписвания, отбелязвания и заличавания за имот

Службата по вписванията в гр. Велико Търново удостоверява въз основа на наличната документация, че за имота: 40/2280 ид.части от поземлен имот, 2280 дка с Помощна партида № 39420 находящ се в: обл. ВЕЛИКО ТЪРНОВО, общ. ВЕЛИКО ТЪРНОВО, с.Къпиново Парцел VII-14 Рег. Кварт. 74, забележка: С КЪЩА И МАЗА

По проверка за лице:

ОБЩИНА ВЕЛИКО ТЪРНОВО БУЛСТАТ 000133634

По представения документ за собственост:

Покупко-продажба на недвижим имот с н.а.

Книга ПРЕХВЪРЛЯНИЯ вх.рег. № 1753 / 23.3.2010 г. г. Том 4 148 / 2010 г. вид дело Нотариално дело 490 / 23.03.2010 г. Дв.вх.рег. № 1753 / 23.3.2010 г. г.

Имотна партида No: 39420

Кадастрален No:

Описание на имота: Поземлен имот кв. в рег. 74 парцел VII-14 площ по док. 2280 дка обл. ВЕЛИКО ТЪРНОВО, общ. ВЕЛИКО ТЪРНОВО, с.Къпиново С КЪЩА И МАЗА

Купувач / Частна собственост - ЕГН/БУЛСТАТ:	Георги	Стефанов
Продавач - ЕГН/БУЛСТАТ:	Георги	Георгиев
Продавач - ЕГН/БУЛСТАТ:	Цветомир	Георгиев
Продавач - ЕГН/БУЛСТАТ:	Рада	Пазлова
Продавач - ЕГН/БУЛСТАТ:	Димка	Михайлова
Продавач - ЕГН/БУЛСТАТ:	ДОБРИ	ГЕОРГИЕВ

Акт за общинска собственост

Книга ПРЕХВЪРЛЯНИЯ вх.рег. № 8408 / 28.10.2019 г. г. Том 21 150 / 2019 г. вид дело / г. Дв.вх.рег. № 8373 / 28.10.2019 г. г.

Имотна партида No: 39420

Кадастрален No:

Описание на имота: Поземлен имот кв. в рег. 74 парцел VII-14 площ по док. 2280 дка обл. ВЕЛИКО ТЪРНОВО, общ. ВЕЛИКО ТЪРНОВО, с.Къпиново С КЪЩА И МАЗА

Собственик / Частна собственост - ЕГН/БУЛСТАТ:000133634 ОБЩИНА ВЕЛИКО ТЪРНОВО  
Идеални части: 40/2280

Се ОКАЗАХА за периода от 16.10.2019 г. до 04.12.2019 г. вписвания, отбелязвания и заличавания по наличната документация в службата:



~~Иванов~~  
~~Иванов~~

на общ. в. Кмет  
на общ. в. Търнов

№ 1015 А

34.55-6028-1/110310

от Георги  
Тел.

Сенариев

Уважаем г-н Кмет,  
моля за ми бъде предоставена  
възможност за закупуване на  
предадено общинско място  
ЗПЦ VII - 14 кв 74 с. Кожинаво

~~Иванов~~  
за поверта и АПС  
Г. Георгиев  
за котленостан  
за време със

03. 2019

С уважение

ДО

КМЕТА

НА ОБЩИНА

ГР. ВЕЛИКО ТЪРНОВО

ИНЖ. ДАНИЕЛ ПАНОВ

*Даниел Панов*

Община Велико Търново  
с. Къпиново  
пош. код 5043  
регистрационен номер и дата  
117 / 13.11.19

1010-00-22/1 / 14.11.19

## СТАНОВИЩЕ

От Добрин Георгиев

Кмет на Кметство с. Къпиново

НА ВАШ № 1010-00-22 / 31.10.2019 Г.

**ОТНОСНО:** Прекратяване на съсобственост в с. Къпиново,

община Велико Търново

Давам положително становище относно прекратяване на  
съсобственост в УПИ VII-14 от кв. 74 по плана на с. Къпиново, община В.  
Търново

Кмет на с. Къпиново

Добрин Георгиев

*Д. Георгиев*