

09-00-140/14.02.20

ДО

ВЕЛИКОТЪРНОВСКИ
ОБЩИНСКИ СЪВЕТ

	ВЕЛИКОТЪРНОВСКИ ОБЩИНСКИ СЪВЕТ
РЕГИСТРАЦИОНЕН ИНДЕКС И ДАТА	
Вх. № 248 / 14.02.20г.	

№: ПК в ОС-60)
ПК в УТОП

ПРЕДЛОЖЕНИЕ 14.02.20

от инж. ДАНИЕЛ ДИМИТРОВ ПАНОВ
КМЕТ НА ОБЩИНА ВЕЛИКО ТЪРНОВО

ОТНОСНО: Продажба на недвижим имот по реда на чл.35 ал.3 от ЗОС

УВАЖАЕМИ ОБЩИНСКИ СЪВЕТНИЦИ,

В Община Велико Търново е постъпило заявление вх.№94ПП-5597-2/30.10.2019 г. от Пенка Петрова и Йордан Петров, двамата съпрузи с постоянен адрес гр. _____ в което е заявен интерес към закупуване на недвижим имот в землище с. Пчелище, община Велико Търново, Вилна зона „Къпиновски манастир“, по реда на чл.35 ал.3 от ЗОС.

Съгласно Нотариален акт за констатиране право на собственост върху недвижим имот, придобит въз основа на отстъпено право на строеж върху държавна земя №41 том 17 дело №6676 от 03.12.1997 г., съставен от Д. Чалъкова, нотариус при ВТРС, Пенка Петрова и Йордан Петров, двамата съпрузи с постоянен адрес _____, са собственици на масивна вила от 36 кв.м. застроена площ, находяща се в дворно място от 1478 кв.м., съставляващо III-304 в квартал 16 по плана на вилна зона „Къпиновски манастир“, землище с. Пчелище, с приложена регулация.

Съгласно акт за частна общинска собственост №6938/10.12.2019 г., Община Велико Търново е собственик на недвижим имот – застроен урегулиран поземлен имот III-304 /три римско за имот триста и четири/, от строителен квартал 16 /шестнадесет/, с площ от 1 478 кв.м. /хиляда четиристотин седемдесет и осем квадратни метра/, по плана на вилна зона „Къпиновски манастир“, землище с. Пчелище, община Велико Търново.

Във връзка с горното предлагам на Великотърновски Общински съвет да вземе следното

РЕШЕНИЕ:

1. На основание чл. 21, ал. 1, т. 23 от ЗМСМА и чл. 8, ал. 9 т.2 от ЗОС, Великотърновски Общински съвет включва в Годишната програма за управление и разпореждане с имоти общинска собственост за 2020 г. недвижим имот частна общинска собственост:

- застроен урегулиран поземлен имот III-304 /три римско за имот триста и четири/, от строителен квартал 16 /шестнадесет/, с площ от 1 478 кв.м. /хиляда четиристотин седемдесет и осем квадратни метра/, по плана на вилна зона „Къпиновски манастир“, землище с. Пчелище, актуван с АЧОС № 6938/10.12.2019 г.

2. На основание чл. 21, ал. 1, т. 8 от ЗМСМА, чл. 35, ал. 3 от ЗОС, чл.59 ал.1 от НРПУРОИ, Великотърновски общински съвет дава съгласие да бъде сключен договор за продажба на недвижим имот частна общинска собственост, както следва:

- застроен урегулиран поземлен имот III-304 /три римско за имот триста и четири/, от строителен квартал 16 /шестнадесет/, с площ от 1 478 кв.м. /хиляда четиристотин седемдесет и осем квадратни метра/, по плана на вилна зона „Къпиновски манастир“, землище с. Пчелище, община Велико Търново, актуван с АЧОС № 6938/10.12.2019 г,

с Пенка Петрова и Йордан Петров, двамата съпрузи с постоянен адрес _____, собственик на законно построена върху земята сграда, а именно масивна вила от 36 кв.м. застроена площ, находяща се в дворно място от 1478 кв.м., съставляващо III-304 в квартал 16 по плана на вилна зона „Къпиновски манастир“, землище с. Пчелище, с приложена регулация.

3. Определя цена, въз основа на експертна оценка, изготвена от оценител на имоти, регистриран по ЗНО, в размер на 12 300 лв. /дванадесет хиляди и триста лева/ без начислен ДДС. Всички необходимо присъщи разходи по сделката: ДДС, такса по чл.56а от НОАМТЦУ, местен данък, стойност на експертната оценка, такса вписване и др., са за сметка на Пенка Петрова и Йордан Петров, двамата съпрузи с постоянен адрес _____

4. Възлага на Кмета на Община Велико Търново да осъществи всички необходими административни действия по изпълнение на настоящото решение, съгласно разпоредбите на Закона за общинска собственост и Наредбата за реда на придобиване, управление и разпореждане с общинско имущество.

Инж. ДАНИЕЛ ДИМИТРОВ ПАНОВ
КМЕТ НА ОБЩИНА ВЕЛИКО ТЪРНОВО

Съгласувал:

Десислава Йонков
Директор Дирекция ИОУС

Изготвил:

Маринела Джартова
Началник отдел УС

РЕЗЮМЕ НА ДОКЛАДА

ОБЕКТ НА ОЦЕНКАТА	Застроен УРЕГУЛИРАН ПОЗЕМЛЕН ИМОТ III-304 (три римско за имот триста и четири) от стр.квартал №16 (шестнадесет) по плана на Вилна зона „Къпиновски манастир“ в землището на село Пчелище, Община В.Търново, с площ 1478 кв.м., без построената в имота масивна двуетажна вила, подобрения и трайни насаждения, частна собственост.
МЕСТОПОЛОЖЕНИЕ НА ИМОТА	Вилна зона „Къпиновски манастир“, в землището на село Пчелище, Община Велико Търново
СОБСТВЕНИК НА ЗЕМЯТА	ОБЩИНА ВЕЛИКО ТЪРНОВО, съгласно Акт №6938 от 10.12.2019 г. за частна общинска собственост на недвижим имот
СОБСТВЕНИК НА СГРАДАТА	ЙОРДАН ПЕТРОВ и ПЕНКА ПЕТРОВА, съгласно Нотариален акт за констатиране право на собственост върху недвижим имот, придобит въз основа на отстъпено право на строеж върху държавна земя от 03.12.1997 година.
ЦЕЛ НА ОЦЕНКАТА	Определяне на пазарна стойност за придобиване на право на собственост върху общинска земя, на основание собственост върху масивна вила, построена с отстъпено право на строеж .
ВЪЗЛОЖИТЕЛ	Община Велико Търново възлагателно писмо №5300-673-1#1/13.01.2020 г.
ИЗПЪЛНИТЕЛ	Независим оценител от „Инвестстрой-92“ ЕООД град Велико Търново, улица „Росица“ №1
ПАЗАРНА СТОЙНОСТ:	12 300 лева , без начислен ДДС, словом: дванадесет хиляди и триста лева, без начислен ДДС
ДАТА НА ОЦЕНКАТА	10.02.2020 година
ВАЛИДНОСТ НА ОЦЕНКАТА	10.08.2020 година

НЕЗАВИСИМ ОЦЕНИТЕЛ

Кина Симова – Сертификат
№ 100100048 от 14.12.2009 година на КНОБ
за оценка на недвижими имоти

Канцелария на независимите оценители в България

www.independentappraisers.com
www.independentappraisers.com
www.independentappraisers.com
www.independentappraisers.com



ОБЛАСТ В.ТЪРНОВО
ОБЩИНА ВЕЛИКО ТЪРНОВО
ДИРЕКЦИЯ МДТ
5000 гр.ВЕЛИКО ТЪРНОВО пл.МАЙКА БЪЛГАРИЯ N: 2

№ 5401000285 / 09.01.2020 г.

УДОСТОВЕРЕНИЕ ЗА ДАНЪЧНА ОЦЕНКА ПО ЧЛ.3, АЛ.2 ОТ ПРИЛОЖЕНИЕ № 2 КЪМ ЗМДТ

Това удостоверение се издава на основание чл. 3, ал. 2 от Приложение № 2 към ЗМДТ

ОБЩИНА ВЕЛИКО ТЪРНОВО

БУЛСТАТ 000133634

адрес за кореспонденция

МАЙКА БЪЛГАРИЯ № 2, гр. ВЕЛИКО ТЪРНОВО 5000

Удостоверение на това, че съгласно нормите за оценка по Приложение 2 от ЗМДТ за имот 5048
ИМЕНЕ М.ВИЛНА ЗОНА КАПИНОВСКИ МАНАСТИР, кадастрален номер от квартал 16,
квартал III-304 одобрен през 1987 г., идентификатор на поземления имот и
съставляващ

Обект	площ, кв.м	мазе, кв.м	таван, ид. части кв.м	ДО за собственика	ДО на за обекта
	1 478,00		1/1	3 511,70	3 511,70

Идентификатор:

Удостоверената оценка на гореописания имот е: 3511.70 лв. словом

ПЕТСТОТИН И ЕДИНАДЕСЕТ ЛВ. И 70 СТ.

Удостоверената оценка на собственика е: 3511.70 лв. словом

ПЕТСТОТИН И ЕДИНАДЕСЕТ ЛВ. И 70 СТ.

Това удостоверение се издава по искане Вх. № 5401000285/09.01.2020 г., за да послужи пред

Това удостоверение се издава по данни на ОБЩИНА ВЕЛИКО ТЪРНОВО актуални към 09.01.2020 г.

Подпис: № 39
Издава: Иордан Кусhev
ДИРЕКЦИЯ МДТ

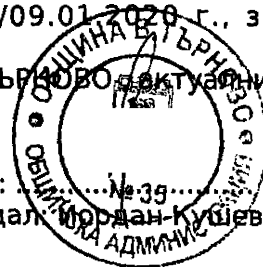



РЕПУБЛИКА БЪЛГАРИЯ
МИНИСТЕРСТВО НА РЕГИОНАЛНОТО РАЗВИТИЕ И БЛАГОУСТРОЙСТВОТО И
МИНИСТЕРСТВОТО НА ПРАВОСЪДИЕТО
ОБЩИНА ВЕЛИКО ТЪРНОВО ОБЛАСТ ВЕЛИКО ТЪРНОВО

УТВЪРЖДАВАМ:

КМЕТ НА ОБЩИНАТА
д-р инж. ДАН
(име, фам)

Служба по вписванията гр. Велико Търново
В. рег. №
Акть № 05 том дело № /20
Партидна книга: т. №
Вписване по ЗС/НВ
Имотна карта №
Служба по вписванията
Д.Т. кв. №
СЪЛЪЖАВАЩА СЛУЖБА

(име, фам)

АКТ № 6938

ЗА ЧАСТНА ОБЩИНСКА СОБСТВЕНОСТ

Регистър 35

Досие 6938

1. ДАТА НА СЪСТАВЯНЕ	10.12.2019 г.
2. ПРАВНО ОСНОВАНИЕ	НА ОСНОВАНИЕ: чл.56, ал.1 и чл.2, ал.1, т.7 от ЗОС; Скица №80-320-193/05.12.2019г.на Община В. Търново; Продължава в графа Забележки
3. ВИД И ОПИСАНИЕ НА ИМОТА	Застроен урегулиран поземлен имот III - 304 /три римско за имот триста и четири/ от кв. 16 /шестнадесет/ по плана на вилна зона "Къпиновски манастир", с. Пчелище, с площ 1478 кв.м. /хиляда четиристотин седемдесет и осем квадратни метра/.
4. МЕСТОНАХОЖДЕНИЕ НА ИМОТА	с. Пчелище, Вилна зона "КЪПИНОВСКИ МАНАСТИР", УПИ III - 304, кв. 16 Продължава в графа Забележки
5. ГРАНИЦИ НА ИМОТА	СЕВЕР: улица с ОК ОК 104 - 105 ИЗТОК: УПИ IV-303 от кв. 16; ЮГ: улица с ОК ОК 133-135-136; УПИ XIII-321 от кв. 16; ЗАПАД: УПИ II - 305 от кв. 16
6. ДАНЪЧНА ОЦЕНКА НА ИМОТА КЪМ МОМЕНТА НА УТВЪРЖДАВАНЕ НА АКТА:	2809.40 лв. /две хиляди осемстотин и девет лева и четиридесет стотинки/

7. СЪСОБСТВЕНИЦИ	
8. НОМЕР И ДАТА НА СЪСТАВЕНИ ПО-РАНО АКТОВЕ	
<p>9. ПРЕДОСТАВЕНИ ПРАВА ЗА УПРАВЛЕНИЕ:</p> <p>Кмет на Община Велико Търново - чл.12, ал.5 от ЗОС.</p>	
<p>10. АКТОСЪСТАВИТЕЛ:</p> <p>ПАВЛИНА ЖЕЛЯЗКОВА - СТАРШИ ЕКСПЕРТ В ОТДЕЛ "УС"</p> <p style="text-align: right;">(Подпис)</p>	
<p>11. ЗАБЕЛЕЖКИ:</p> <p>В имота е построена масивна вила със ЗП 36 кв.м. - собственост на Йордан Петров и Пенка Петрова, съгласно Н.А. 41, том 17, дело 6676/97г.</p> <p>Към графа 2. Правно основание Удостоверение №5401006171/09.12.2019г. за данъчна оценка на имота.</p> <p>Към графа 4. Местонахождение на имота Със Заповед № 1298/24.11.2987 г. на ОНС гр.Велико Търново е одобрен плана на Вилна зона "Къпиновски манастир".</p>	

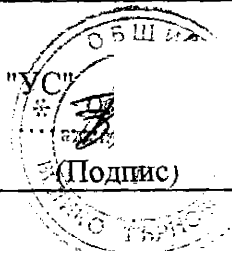

40100
КТОВЕ
ото у
УЛС
а кор
МАУ
ение
ИЩЕ
рце.
авл:
ифи
тъчн
яди
собс
яди
аяц
...
КОВЕ

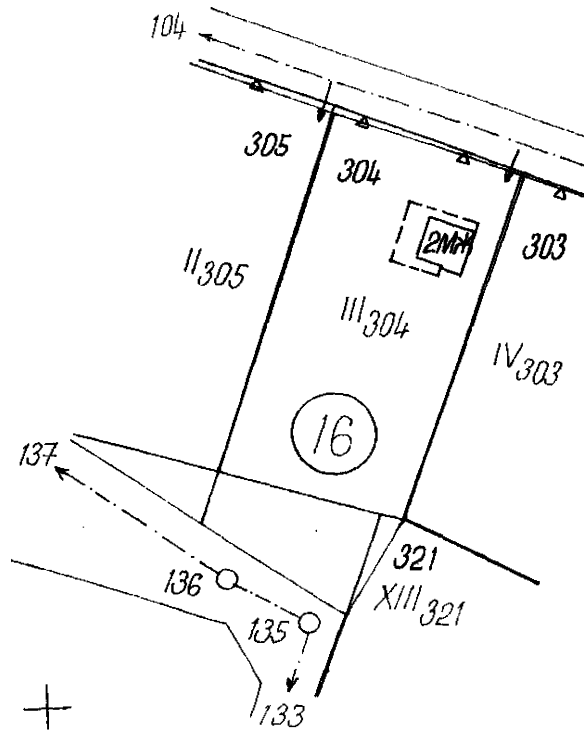

Уличната регулация е (не е) приложена.

За поземлен имот <u>111-304</u>	(са уредени; не са уредени; в процес на уреждане)	} регулационните отношения с ПИ
За поземлен имот	(са уредени; не са уредени; в процес на уреждане)	
За поземлен имот	(са уредени; не са уредени; в процес на уреждане)	

За имота има (няма) открити процедури за изменение на ПУП

Имотът е (не е) предвиден за изграждането на обект - публична държавна или общинска собственост.....

СКИЦА №

Дата:

за урегулиран/неурегулиран/поземлен имот

111-304 в стр. Квартал 16
по плана на гр. К. Ташишова и м-р

М 1: 1000

Одобен със заповед № 1238/1987 г.

Имота в собственост (регистриран) на:

1. Общ. В. Шернкова и др.

2.

3.

по

документ за собственост

За имота има Акт/открит съдебни процедури

Имот..... е с площ: Кв.м

УПИ 111-304 е с площ: 1478 Кв.м

смятата е платена с квитанция Освободена

Важи за: Сгласаване

Начертал:

Проверил:

И. Айдарова

Заверил:

инж. В. Миткова

Съгласуван:

Директор дирекция "СУТ"

105

+



Intertek

ISO 9001:2008 Сертификат N 0231394
ISO 14001:2004 Сертификат N 132865
ISO 27001:2005 Сертификат N 27255



Министерство на правосъдието
АГЕНЦИЯ ПО ВПИСВАНИЯТА

СЛУЖБА ПО ВПИСВАНИЯТА

Гр. Велико Търново Изх. № 127 / 2020
Издадено на дата: 17.01.2020 10:13:20
Код за проверка: ETJM4E22EUW3

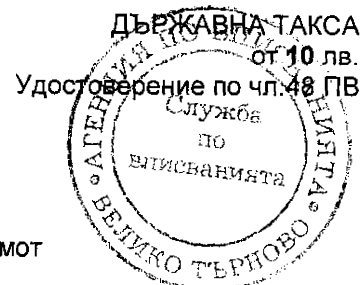

УДОСТОВЕРЕНИЕ

за вписвания, отбелязвания и заличавания за имот

Службата по вписванията в гр. Велико Търново удостоверява въз основа на наличната документация, че за имота: **Поземлен имот, 1478 кв. м. с Помощна партида № 165911** находящ се в: обл. **ВЕЛИКО ТЪРНОВО**, общ. **ВЕЛИКО ТЪРНОВО**, с.Пчелище Парцел III-304 Рег. Кварт. 16

По проверка за лице:

ОБЩИНА ВЕЛИКО ТЪРНОВО БУЛСТАТ 000133634

По представения документ за собственост:

Акт за общинска собственост

Книга ПРЕХВЪРЛЯНИЯ вх.рег. № 10003 / 18.12.2019 г. г. Том 26 25 / 2019 г. вид дело / г. Дв.вх.рег. № 10000 / 18.12.2019 г. г.

Имотна партида No: 165911

Кадастрален No:

Описание на имота: Поземлен имот кв. в рег. 16 парцел III-304 площ по док. 1478 кв. м. обл. ВЕЛИКО ТЪРНОВО, общ. ВЕЛИКО ТЪРНОВО, с.Пчелище

Собственик / Частна собственост - ЕГН/БУЛСТАТ:000133634 ОБЩИНА ВЕЛИКО ТЪРНОВО

Не се ОКАЗАХА за периода от **10.12.2019** г. до **17.01.2020** г. вписвания, отбелязвания и заличавания по наличната документация в службата:

Удостоверението да послужи там, където е необходимо.

Изготвил: Илонка Иванова

Съдия по вписванията: Даниел Дочев

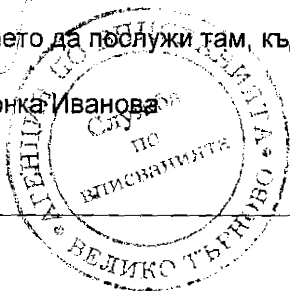

м. Драгови

**КМЕТА на ОБЩИНА
Гр. В. Търново**

94 JJT - 5597 - 2 / 301019

З А Я В Л Е Н И Е

От Пенка Петрова, ЕГН с постоянен адрес:

Иордан Петров -
Г-н Кмете.

Притежавам вила в района на Капиновски манастир кв.16 парцел III-304 –
Нотариален акт № 6676 от 1997г за констатирано право на собственост върху
недвижим имот.

Заявявам желание да закупя урегулирания общински имот - парцел върху
който имам отстъпено право на строеж с Договор от 11 април 1989г.

Прилагам Нотариален акт № 6676 от 1997г за констатирано право на
собственост върху недвижим имот, придобит въз основа на отстъпено право на
строеж върху държавна земя.

С уважение:

Л.Петрова/

/ и Петров /

*П. Косев
за проверка и АПС
Н. Георгиев
за констатване
из крешиску*

ОБЩИНА ВЕЛИКО ТЪРНОВО КМЕТСТВО С. ПЧЕЛИЩЕ

Изх. № 7
13.01.2020 г.

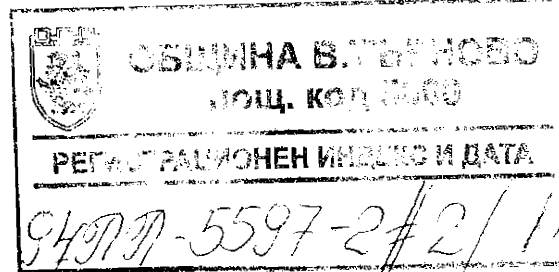

ДО
ИНЖ. ДАНИЕЛ ПАНОВ
КМЕТ НА ОБЩИНА
ВЕЛИКО ТЪРНОВО

На Ваш № 94ПП-5597-2#1 /02.01.2020 г.

СТ А Н О В И Щ Е

от Гица Лазарова
кмет на с. Пчелище, община Велико Търново

ОТНОСНО: Заявление от Пенка Петрова за закупуване на имот частна общинска собственост в землището на с. Пчелище, местност „Къпиновски манастир“

Г-Н КМЕТЕ,

Кметство с. Пчелище дава съгласие да бъде извършена продажба на имот частна общинска собственост- УПИ III- 304 от кв.16 по плана на вилна зона „Къпиновски манастир“ в землището на с. Пчелище .

С уважение,

Гица Лазарова
Кмет на с. Пчелище



Съгласие