

09-00-67/170120  
до

	<b>ВЕЛИКОТЪРНОВСКИ ОБЩИНСКИ СЪВЕТ</b>
РЕГИСТРАЦИОНЕН ИНДЕКС И ДАТА	
Вх. №175/18.01.2020	

**ВЕЛИКОТЪРНОВСКИ  
ОБЩИНСКИ СЪВЕТ**

до: ПИЧ ОС-6, Д  
ПИЧ УТМ

**ПРЕДЛОЖЕНИЕ**

От д-р инж. **ДАНИЕЛ ДИМИТРОВ ПАНОВ**  
**КМЕТ НА ОБЩИНА ВЕЛИКО ТЪРНОВО**

17.01.2020

**ОТНОСНО:** Прекратяване на съсобственост чрез продажба

**УВАЖАЕМИ ОБЩИНСКИ СЪВЕТНИЦИ,**

В Община Велико Търново е постъпило заявление вх.№ 94ИИ-5178-2/26.06.2019 г. от Илия Узунов с адрес \_\_\_\_\_, за прекратяване на съсобственост върху недвижим имот чрез продажба на общинската част, представляваща 65/1235 ид. части от урегулиран поземлен имот П-325 от стр. квартал 26 по плана на с. Беяковец, община Велико Търново.

Съгласно Нотариален акт за покупко-продажба на недвижим имот срещу гледане и издръжка №59 том 12 дело №3392 от 29.11.1993 г., съставен от Татяна Братванова, нотариус при ВТРС, Удостоверение за наследници изх.№94ИИ-5178-1/25.06.2019 г. на Община Велико Търново и Нотариален акт за дарение на недвижим имот №150 том I рег.№1877 дело №116 от 23.08.2017 г., съставен от Росица Минова, нотариус в района на ВТРС, Илия Кръстев Узунов с адрес гр. Велико Търново, ул. „Черни връх“ №16, ет.2, е собственик на поземлен имот №325 в стр. кв. 26 по плана на с. Беяковец, с площ от 1 180 кв.м., урегулиран като урегулиран поземлен имот П-325, в квартал 26, с неприложена улична регулация спрямо ОК-ОК №№61-60-62 и неуредени регулационни отношения с общинско място. За общинската част от имота е съставен АЧОС № 6896/19.09.2019 г.

Считам за законосъобразно прекратяването на съсобствеността в имота чрез продажба на общинско място с площ от 65 /шестдесет и пет/ кв.м., актувано с акт за частна общинска собственост №6896/19.09.2019 г., представляващо 65/1235 идеални части от урегулиран поземлен имот П-325 /две римско за имот триста двадесет и пет/, целият с площ от 1 235 кв.м. /хиляда двеста тридесет и пет квадратни метра/, от строителен квартал 26 /двадесет и шест/ по ПУП на с. Беяковец, община Велико Търново; останалата част от който е собственост Илия Кръстев Узунов с адрес гр. Велико Търново, ул. „Черни връх“ №16, ет.2.

С оглед гореизложеното, предлагам Великотърновски Общински съвет да вземе следното

**РЕШЕНИЕ :**

1. На основание чл. 21 ал.1 т.8 от ЗМСМА, чл.36 ал.1 т.2 от ЗОС, чл.64 ал.1 и ал.2 т.2 от Наредбата за реда на придобиване, управление и разпореждане с общинско имущество,

Великотърновски Общински съвет дава съгласие за прекратяване на съществуваща съсобственост чрез продажба на общинската част от недвижим имот:

- общинско място с площ от 65 /шестдесет и пет/ кв.м., актувано с акт за частна общинска собственост №6896/19.09.2019 г., представляващо 65/1235 идеални части от урегулиран поземлен имот П-325 /две римско за имот триста двадесет и пет/, целият с площ от 1 235 кв.м. /хиляда двеста тридесет и пет квадратни метра/, от строителен квартал 26 /двадесет и шест/ по ПУП на с. Беляковец, община Велико Търново; останалата част от който е собственост Илия /зунов с адрес

2. Определя стойност въз основа експертната оценка, изготвена от оценител на недвижими имоти, общинско място с площ от 65 /шестдесет и пет/ кв.м., актувано с акт за частна общинска собственост №6896/19.09.2019 г., представляващо 65/1235 идеални части от урегулиран поземлен имот П-325 /две римско за имот триста двадесет и пет/, целият с площ от 1 235 кв.м. /хиляда двеста тридесет и пет квадратни метра/, от строителен квартал 26 /двадесет и шест/ по ПУП на с. Беляковец, община Велико Търново; в размер на 1 800,00 /хиляда и осемстотин/ лева без начислен ДДС, които следва да бъдат заплатени по сметка на Община Велико Търново IBAN BG43 SOMB 9130 8424761244 код 44 56 00 BIC SOMBBGSF при „Общинска банка” АД клон Велико Търново. Всички необходимо присъщи разходи по сделката – данък добавена стойност, такса по чл.56а от НОАМТЦУ, местен данък, стойност на експертната оценка, такса вписване и по са за сметка на Илия Зунов с адрес гр.

3. Възлага на Кмета на Община Велико Търново да извърши необходимите действия по прекратяване на съсобствеността в съответствие с разпоредбите на Закона за общинската собственост и Наредбата за реда на придобиване, управление и разпореждане с общинско имущество.

Д-р инж. ДАНИЕЛ ПАНОИ  
КМЕТ НА ОБЩИНА ВЕЛИКО ТЪРНОВО

Съгласувал:  
Десислава Йонкова  
Директор Дирекция ПОУС

Съгласувал и изготвил:  
Маринела Джартова  
Началник отдел УС



ПАРЦЕЛ II-140  
 ПЛАН № 9 С. БЕЛВОБЕН  
 С УЛЦ II-325 КВ. 26  
 С. БЕЛВОБЕН ОТ 19

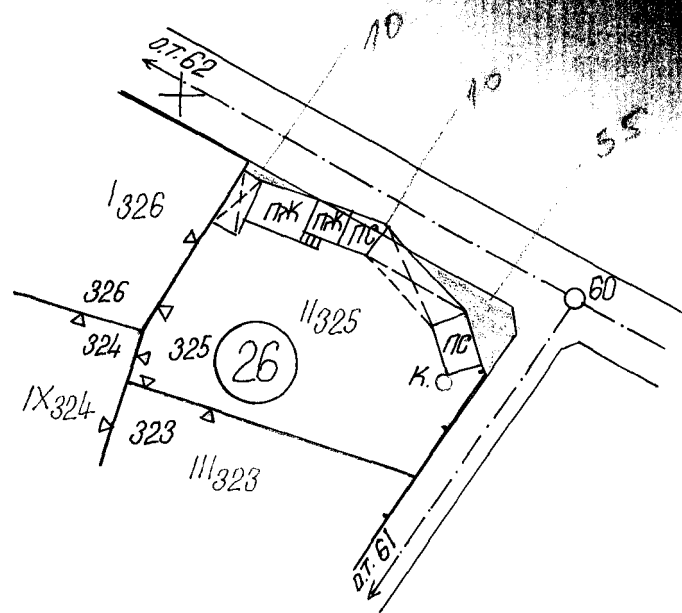

Представяема общинско място  
 +  
 с площ 65 м<sup>2</sup> - незаст.

Удължата регулация е (не е) приложена за улца ОК 60-62

СИМВЪТ В ПЛАНЪТ С КОНТОМЪТ

Възв. за: **Служебна**

Начертал:

Проверил: .....

Заверил: .....

Министерство на правосъдието  
АГЕНЦИЯ ПО ВПИСВАНИЯТА

СЛУЖБА ПО ВПИСВАНИЯТА

Гр. Велико Търново Изх. № 3662 / 2019  
Издадено на дата: 04.12.2019 09:56:50  
Код за проверка: RNJ5MВЕРТ23H

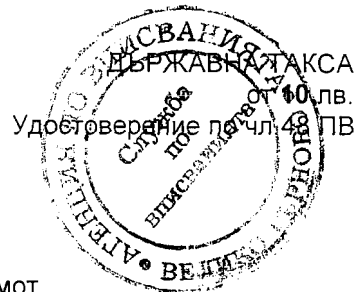

УДОСТОВЕРЕНИЕ

за вписвания, отбелязвания и заличавания за имот

Службата по вписванията в гр. Велико Търново удостоверява въз основа на наличната документация, че за имота: 65/1235 ид.ч от Поземлен имот, 1235 кв. м. с Помощна партида № 164014 находящ се в: обл. ВЕЛИКО ТЪРНОВО, общ. ВЕЛИКО ТЪРНОВО, с.Беляковец Парцел II-325 Рег. Кварт. 26

По проверка за лице:  
ОБЩИНА ВЕЛИКО ТЪРНОВО БУЛСТАТ 000133634

По представения документ за собственост:

Акт за общинска собственост

Книга ПРЕХВЪРЛЯНИЯ вх.рег. № 7539 / 2.10.2019 г. г. Том 19 167 / 2019 г. вид дело / г. Дв.вх.рег. № 7529 / 2.10.2019 г. г.

Имотна партида No: 164014

Кадастрален No:

Описание на имота: Поземлен имот кв. в рег. 26 парцел II-325 площ по док. 1235 кв. м. обл. ВЕЛИКО ТЪРНОВО, общ. ВЕЛИКО ТЪРНОВО, с.Беляковец

Собственик / Частна собственост - ЕГН/БУЛСТАТ:000133634 ОБЩИНА ВЕЛИКО ТЪРНОВО  
Идеални части: 65/1235

Не се ОКАЗАХА за периода от 19.09.2019 г. до 04.12.2019 г. вписвания, отбелязвания и заличавания а вещни тежести по наличната документация в службата:

Удостоверението да послужи там, където е необходимо.

Изготвил: Евелина Кънева

Съдия по вписванията: Ивирслав Георгиев

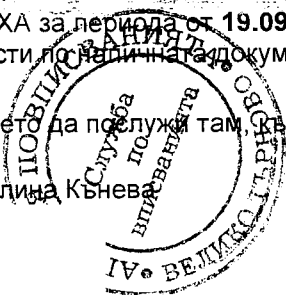



ОБЩИНА В.ТЪРНОВО  
ПОЩ. КОД 5000

РЕГИСТРАЦИОНЕН ИНДЕКС И ДАТА

1003-00-57/25.11.19

Община Велико Търново  
Кметство с. Беяковец  
п. код 5031

регистрационен индекс и дата

№ 197/25.11.2019г.

ОБЩИНА ВЕЛИКО ТЪРНОВО, КМЕТСТВО С. БЕЛЯКОВЕЦ

ДО  
К М Е Т А  
НА ОБЩИНА В. ТЪРНОВО

С Т А Н О В И Щ Е

ОТ

Албена Алексиева-Беренска  
Кмет на с. Беяковец

ОТНОСНО: Прекратяване на съсобственост с Общината

УВАЖАЕМИ ИНЖ. ПАНОВ,

На Ваш № 1003-00-51/18.11.2019г. за прекратяване на съсобственост  
в УПИ II-325, кв. 26 по плана на селото, кметство с. Беяковец няма възражение.

С уважение,  
Албена Алексиева-Беренска  
Кмет на с. Беяковец

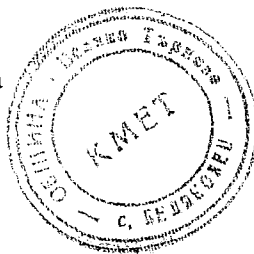

*H. Георгиев*





ОБЛАСТ В.ТЪРНОВО  
ОБЩИНА ВЕЛИКО ТЪРНОВО  
ДИРЕКЦИЯ МДТ  
5000 гр.ВЕЛИКО ТЪРНОВО пл.МАЙКА БЪЛГАРИЯ № 2

Вх. № 5401000434 / 16.01.2020 г.

**УДОСТОВЕРЕНИЕ ЗА ДАНЪЧНА ОЦЕНКА ПО ЧЛ.3, АЛ.2 ОТ ПРИЛОЖЕНИЕ № 2 КЪМ ЗМДТ**

Удостоверението се издава на основание чл. 3, ал. 2 от Приложение № 2 към ЗМДТ

**ОБЩИНА ВЕЛИКО ТЪРНОВО**

БУЛСТАТ 000133634

Кореспонденция

МАЙКА БЪЛГАРИЯ № 2, гр. ВЕЛИКО ТЪРНОВО 5000

Съгласно на това, че съгласно нормите за оценка по Приложение 2 от ЗМДТ за имот 5031  
ИЗВЕЩАНИЕ, кадастрален номер 325 от ..... квартал 26, УПИ парцел II-325 одобрен през 1994 г.,  
фактор на поземления имот ..... и представляващ

Обект	площ, кв.м	мазе, кв.м	таван, ид. части кв.м	ДО за собственика	ДО на за обекта
	65,00		1/1	292,10	292,10

фактор: .....

Платената оценка на гореописания имот е: 292.10 лв. словом

ДВЕТЕДЕСЕТ И ДВА ЛВ. И 10 СТ.

ДО за собственика е: 292.10 лв. словом

ДВЕТЕДЕСЕТ И ДВА ЛВ. И 10 СТ.

Удостоверението се издава по искане Вх. № 5401000434/16.01.2020 г., за да послужи пред

Удостоверението се издава по данни на ОБЩИНА ВЕЛИКО ТЪРНОВО, актуални към 16.01.2020 г.

Подпис: .....

Издаде: Иордан Кушев

№ 35

