

А.И. № 00-6.1
А.И. № 00-У.1.1
12.07.16

ВЕЛИКО ТЪРНОВО
РЕПУБЛИКА БЪЛГАРИЯ
ОБЩИНСКИ СЪВЕТ

104-00-289/114/16



ПРЕДЛОЖЕНИЕ

от инж. **ДАНИЕЛ ДИМИТРОВ ПАНОВ**
КМЕТ НА ОБЩИНА ВЕЛИКО ТЪРНОВО

ОТНОСНО: Публични търгове с тайно наддаване за продажба на недвижими имоти

УВАЖАЕМИ ОБЩИНСКИ СЪВЕТНИЦИ,

В Община Велико Търново е извършена процедура по включване в регулационните граници на населеното място на част от недвижим имот с начин на трайно ползване пасище, мера в землището на с. Ветринци. Обособени са пет нови урегулирани поземлени имота с отрезждане „за жилищни нужди“. След влизане в сила на регулационната промяна и съгласно Решение №338 по протокол №13 от 30.06.2016 г. на Великотърновски общински съвет, за новообразуваните имоти са съставени актове за частна общинска собственост. Изготвени са данъчни оценки и протоколи за определяне пазарната стойност на имотите.

С оглед наблюдавания интерес към закупуване на недвижими имоти в с. Ветринци, предлагам имотите да бъдат обявени за продажба чрез публичен търг с тайно наддаване. С продажбата на имотите ще бъдат завишени собствените приходи и ще се допринесе за изпълнение на приходната част на Бюджет 2016 на Община Велико Търново.

Във връзка с горното предлагам на Великотърновски Общински съвет да вземе следното

РЕШЕНИЕ:

1. На основание чл. 21, ал. 1, т. 23 от ЗМСМА и чл. 8, ал. 9 от ЗОС, Великотърновски Общински съвет включва в Годишната програма за управление и разпореждане с имоти общинска собственост за 2016 г. недвижими имоти частна общинска собственост:
 - незастроен урегулиран поземлен имот I /едно римско/ от строителен квартал 71 /седемдесет и едно/ по плана на с. Ветринци, община Велико Търново, с площ от 1 124 кв.м. /хиляда сто двадесет и четири квадратни метра/, с отрезждане „за жилищни нужди“, актуван с АЧОС №6252/08.07.2016 г.;
 - незастроен урегулиран поземлен имот II /две римско/ от строителен квартал 71 /седемдесет и едно/ по плана на с. Ветринци, община Велико Търново, с площ от 1 238 кв.м. /хиляда двеста тридесет и осем квадратни метра/, с отрезждане „за жилищни нужди“, актуван с АЧОС №6253/08.07.2016 г.;
 - незастроен урегулиран поземлен имот III /три римско/ от строителен квартал 71 /седемдесет и едно/ по плана на с. Ветринци, община Велико Търново, с площ от 2 304 кв.м.

/две хиляди триста и четири квадратни метра/, с отреждане „за жилищни нужди“, актуван с АЧОС № 6254/08.07.2016 г.;

- незастроен урегулиран поземлен имот IV /четири римско/ от строителен квартал 71 /седемдесет и едно/ по плана на с. Ветринци, община Велико Търново, с площ от 1 411 кв.м. /хиляда четиристотин и единадесет квадратни метра/, с отреждане „за жилищни нужди“, актуван с АЧОС № 6255/08.07.2016 г.;

- незастроен урегулиран поземлен имот V /пет римско/ от строителен квартал 71 /седемдесет и едно/ по плана на с. Ветринци, община Велико Търново, с площ от 1 827 кв.м. /хиляда осемстотин двадесет и седем квадратни метра/, с отреждане „за жилищни нужди“, актуван с АЧОС № 6256/08.07.2016 г.;

2. На основание чл. 21, ал. 1, т. 8 от ЗМСМА, чл. 35, ал. 1 от ЗОС, чл. 39, ал. 1 във връзка с чл. 96 ал.1 от Наредбата за реда за придобиване, управление и разпореждане с общинско имущество, Великотърновски общински съвет дава съгласие да бъдат обявени публични търгове с тайно наддаване за продажба на недвижими имоти частна общинска собственост, както следва:

- незастроен урегулиран поземлен имот I /едно римско/ от строителен квартал 71 /седемдесет и едно/ по плана на с. Ветринци, община Велико Търново, с площ от 1 124 кв.м. /хиляда сто двадесет и четири квадратни метра/, с отреждане „за жилищни нужди“, актуван с АЧОС №6252/08.07.2016 г.;

- незастроен урегулиран поземлен имот II /две римско/ от строителен квартал 71 /седемдесет и едно/ по плана на с. Ветринци, община Велико Търново, с площ от 1 238 кв.м. /хиляда двеста тридесет и осем квадратни метра/, с отреждане „за жилищни нужди“, актуван с АЧОС №6253/08.07.2016 г.;

- незастроен урегулиран поземлен имот III /три римско/ от строителен квартал 71 /седемдесет и едно/ по плана на с. Ветринци, община Велико Търново, с площ от 2 304 кв.м. /две хиляди триста и четири квадратни метра/, с отреждане „за жилищни нужди“, актуван с АЧОС № 6254/08.07.2016 г.;

- незастроен урегулиран поземлен имот IV /четири римско/ от строителен квартал 71 /седемдесет и едно/ по плана на с. Ветринци, община Велико Търново, с площ от 1 411 кв.м. /хиляда четиристотин и единадесет квадратни метра/, с отреждане „за жилищни нужди“, актуван с АЧОС № 6255/08.07.2016 г.;

- незастроен урегулиран поземлен имот V /пет римско/ от строителен квартал 71 /седемдесет и едно/ по плана на с. Ветринци, община Велико Търново, с площ от 1 827 кв.м. /хиляда осемстотин двадесет и седем квадратни метра/, с отреждане „за жилищни нужди“, актуван с АЧОС № 6256/08.07.2016 г.;

3. Определя начални тръжни цени, въз основа на експертни оценки, изготвени от оценител на имоти, регистриран по ЗНО, както следва:

- за незастроен урегулиран поземлен имот I от строителен квартал 71 по плана на с. Ветринци, в размер на 6 800 /шест хиляди и осемстотин/ лева без начислен ДДС;

- за незастроен урегулиран поземлен имот II от строителен квартал 71 по плана на с. Ветринци, в размер на 7 600 /седем хиляди и шестстотин/ лева без начислен ДДС;

- за незастроен урегулиран поземлен имот III от строителен квартал 71 по плана на с. Ветринци, в размер на 14 300 /четиринадесет хиляди и триста/ лева без начислен ДДС;

- за незастроен урегулиран поземлен имот IV от строителен квартал 71 по плана на с. Ветринци, в размер на 8 800 /осем хиляди и осемстотин/ лева без начислен ДДС;

- за незастроен урегулиран поземлен имот V от строителен квартал 71 по плана на с. Ветринци, в размер на 11 400 /единадесет хиляди и четиристотин/ лева без начислен ДДС.

4. Възлага на Кмета на Община Велико Търново да осъществи всички необходими административни действия по организиране и провеждане на публични търгове с тайно наддаване за продажба на имотите, съгласно разпоредбите на Закона за общинска собственост и Наредбата за реда на придобиване, управление и разпореждане с общинско имущество.

ЗА КМЕТ:

СНЕЖАНА ДАНЕВА-ИВАНОВА

ЗАМ.-КМЕТ „ИКОНОМИЧЕСКО РАЗВИТИЕ“

НА ОБЩИНА ВЕЛИКО ТЪРНОВО

/съгласно Заповед № РД 22-1554 от 03.08.2016 г.

на Кмета на Община Велико Търново



Съгласували:

Десислава Йонкова

Директор Дирекция „Травна“

Надя Петрова

Директор Дирекция „ОСОП“

Маринела Джартова

Началник отдел „УС“

СТ А Н О В И Щ Е **ОТНОСНО:ПРОДАЖБА НА ИМОТИ-ЧАСТНА ОБЩИНСКА** **СЪСОБСТВЕНОСТ**

Настоящото становище е на основание чл. 32, ал.6 от Наредбата за реда за придобиване, управление и разпореждане с общинско имущество, като се основава на представените документи по събраната административна преписка.

В Община Велико Търново е извършена процедура по включване в регулационните граници на населеното място на част от недвижим имот с начин на трайно ползване насище, мера в землището на с. Ветринци. Обособени са пет нови урегулирани поземлени имота с отреждане „за жилищни нужди“. След влизане в сила на регулационната промяна и съгласно Решение №338 по протокол №13 от 30.06.2016 г. на Великотърновски общински съвет, за новообразуваните имоти са съставени актове за частна общинска собственост АЧОС №6252/08.07.2016 г., АЧОС №6253/08.07.2016 г., АЧОС № 6254/08.07.2016 г., АЧОС № 6255/08.07.2016г. и АЧОС № 6256/08.07.2016г. Изготвени са данъчни оценки и протоколи за определяне пазарната стойност на имотите.

С продажбата на имотите ще бъдат завишени собствените приходи и ще се допринесе за изпълнение на приходната част на Бюджет 2016 на Община Велико Търново.Имотите представляват, както следва:

- незастроен урегулиран поземлен имот I /едно римско/ от строителен квартал 71 /седемдесет и едно/ по плана на с. Ветринци, община Велико Търново, с площ от 1 124 кв.м. /хиляди сто двадесет и четири квадратни метра/, с отреждане „за жилищни нужди“, актуван с АЧОС №6252/08.07.2016 г.;

- незастроен урегулиран поземлен имот II /две римско/ от строителен квартал 71 /седемдесет и едно/ по плана на с. Ветринци, община Велико Търново, с площ от 1 238 кв.м. /хиляда двеста тридесет и осем квадратни метра/, с отреждане „за жилищни нужди“, актуван с АЧОС №6253/08.07.2016 г.;

- незастроен урегулиран поземлен имот III /три римско/ от строителен квартал 71 /седемдесет и едно/ по плана на с. Ветринци, община Велико Търново, с площ от 2 304 кв.м. /две хиляди триста и четири квадратни метра/, с отреждане „за жилищни нужди“, актуван с АЧОС № 6254/08.07.2016 г.;

- незастроен урегулиран поземлен имот IV /четири римско/ от строителен квартал 71 /седемдесет и едно/ по плана на с. Ветринци, община Велико Търново, с площ от 1 411 кв.м. /хиляда четиристотин и единадесет квадратни метра/, с отреждане „за жилищни нужди“, актуван с АЧОС № 6255/08.07.2016 г.;

- незастроен урегулиран поземлен имот V /пет римско/ от строителен квартал 71 /седемдесет и едно/ по плана на с. Ветринци, община Велико Търново, с площ от 1 827 кв.м. /хиляда осемстотин двадесет и седем квадратни метра/, с отреждане „за жилищни нужди“, актуван с АЧОС № 6256/08.07.2016 г.;

Окомплектована е административната преписка, която включва: пет скици на имотите от Община Велико Търново, от 05.07.2016г. положително становище от кметския наместник на с.Ветринци, и зх.рег. №42 от 27.07.2016г., копия от АЧОС №6252/08.07.2016 г., АЧОС №6253/08.07.2016 г., АЧОС № 6254/08.07.2016 г., АЧОС № 6255/08.07.2016г. и АЧОС № 6256/08.07.2016г. , пет броя удостоверения за данъчна оценка на имотите от 07.07.2016г, издадени от община Велико Търново, пет броя удостоверения за вписване, отбелязване и заличаване за имот, издадени от Служба по вписванията на 27.07.2016г. и пет експертни оценки от „Инвестрой-92“ЕООД гр. Велико Търново от 08.08.2016г. и от 09.08.2016г.

Предложението до Великотърновския общински съвет е с правно основание чл. 21, ал. 1, т. 8 от ЗМСМА, чл. 35, ал. 1 от ЗОС, чл. 39, ал. 1 във връзка с чл. 96 ал.1 от Наредбата за реда за придобиване, управление и разпореждане с общинско имущество.

За осъществяване на процедурата, по реда на чл. 21, ал. 1, т. 23 от ЗМСМА и чл. 8, ал. 9 от ЗОС, Великотърновски общински съвет следва да включи цитираните имоти в Годишната програма за управление и разпореждане с имоти общинска собственост за 2016 г.

С оглед на гореизложеното и приложената по преписката документация, считам, че визираните имоти-частна общинска собственост може да бъдат обект на извършване на предложените от страна на Кмета на общината процедури, по реда на Закона за общинската собственост и НРПУРОИ, след вземането на съответните решения, които са в правомощията на Великотърновския общински съвет.

Десислава Йонкова
Директор на дирекция „Правна“



ОБЩИНА В.ТЪРНОВО
пощ. код 5000

РЕГИСТРАЦИОНЕН ИНДЕКС И ДАТА

10-340-2 / 28.08.16

ДО

ИНЖ. ДАНИЕЛ ПАНОВ

КМЕТ НА ОБЩИНА

ВЕЛИКО ТЪРНОВО

Handwritten signature
ЗХ. № 42 / 27.07.2016г.

С. ВЕТРИНЦИ

Г-н Панов,

По повод продажбата на недвижими имоти: УПИ I, УПИ II,
УПИ III, УПИ IV и УПИ V в Кв.71 по плана на с. Ветринци изразявам
положително становище.

Км. наместник с. Ветринци:

/ Кольо Минков /



Handwritten signature
Н. Георгиев

Министерство на правосъдието
АГЕНЦИЯ ПО ВПИСВАНИЯТА

СЛУЖБА ПО ВПИСВАНИЯТА

ДЪРЖАВНА ТАКСА
от 10 лв.

Гр. Велико Търново Изх. № 2352 / 2016

Удостоверение по чл.48 ПВ

Издадено на дата: 27.07.2016 11:13:13

УДОСТОВЕРЕНИЕ

за вписвания, отбелязвания и заличавания за имот

Службата по вписванията в гр. Велико Търново удостоверява въз основа на наличната документация, че за имота: Поземлен имот, 1124 кв. м. с Файлова партида № 136011 находящ се в: обл. ВЕЛИКО ТЪРНОВО, общ. ВЕЛИКО ТЪРНОВО, с.Ветринци Парцел УПИ I Пер. Кварт. 71

По проверка за лице:

ОБЩИНА ВЕЛИКО ТЪРНОВО БУЛСТАТ 000133634

По представения документ за собственост:

Акт за общинска собственост

Книга ПРЕХВЪРЛЯНИЯ вх.рег. № 6506 / 15.7.2016 г. г. Том 14 105 / 2016 г. вид дело / г. Дв.вх.рег. № 6487 / 15.7.2016 г. г.

Имотна партида No: 136011

Кадастрален No:

Описание на имота: Поземлен имот кв. в рег. 71 парцел УПИ I площ по док. 1124 кв. м. обл. ВЕЛИКО ТЪРНОВО, общ. ВЕЛИКО ТЪРНОВО, с.Ветринци

Собственик / Частна собственост - ЕГН/БУЛСТАТ:000133634 ОБЩИНА ВЕЛИКО ТЪРНОВО

Не се ОКАЗАХА за периода от 27.07.2006 г. до 27.07.2016 г. вписвания/отбелязвания и заличавания на вещи тежести по наличната документация в службата:

Удостоверението да послужи там, където е необходимо.

Изготвил: Цветанка Карагеврова

Съдия по вписванията: Мирослав Георгиев

РЕЗЮМЕ НА ДОКЛАДА

ОБЪЕКТ НА ОЦЕНКАТА	УРЕГУЛИРАН ПОЗЕМЛЕН ИМОТ I (първи римско) от строителен квартал № 71 по плана на село ВЕТРИНЦИ, Община Велико Търново, незастроен, целият с площ от 1124,00 кв.метра, отреден за „жилищни нужди“.
--------------------	---

МЕСТОПОЛОЖЕНИЕ НА ИМОТА	село ВЕТРИНЦИ Община Велико Търново Област Велико Търново
-------------------------	---

СОБСТВЕНИК НА ИМОТА	ОБЩИНА Велико Търново, съгласно Акт № 6252 от 08.07.2016 година за частна общинска собственост на недвижим имот
---------------------	---

ЦЕЛ НА ОЦЕНКАТА	Определяне на пазарна стойност – начална цена за продажба чрез търг на недвижим имот, собственост на Община Велико Търново
-----------------	--

ВЪЗЛОЖИТЕЛ	Община Велико Търново възлагателно писмо №5300-673-31#1/29.07.2016 г.
------------	--

ИЗТЪЛКОВИТЕЛ	Независим оценител от „Инвестстрой-92“ ЕООД град Велико Търново, улица „Росица“ №1
--------------	---

**Пазарна стойност на УПИ I (първи)
от квартал № 71, село Ветринци,
без начислен ДДС**

6 800 лева

словом: шест хиляди и осемстотин лева

ДАТА НА ОЦЕНКАТА	08.08.2016 година
------------------	-------------------

ВАЛИДИНОСТ НА ОЦЕНКАТА	08.02.2017 година
------------------------	-------------------

НЕЗАВИСИМ ОЦЕНИТЕЛ	<div style="display: flex; justify-content: space-between;"> <div style="width: 60%;"> <p>Име: Иванка Иванова / Адрес: Община Велико Търново УБЗНОВИЦИ / Рег. №: 1009 / Година на издана: 2011 / №: 0000000000 / Вид: Свободно / Вид на оценката: Имоти</p> </div> <div style="width: 35%; border: 1px solid black; padding: 5px;"> <p>Договор за оценка на недвижими имоти в България Членство: 2010 Номер: 1009 / Вид: Свободно / Вид на оценката: Имоти Име: Иванка Иванова</p> </div> </div>
--------------------	--



Служба за вписванията в гр. Велико Търново
 № рег. № 6727
 № 105 том 216 / Кв. № 1 / стр. 1 / 15/11/2016

РЕПУБЛИКА БЪЛГАРИЯ
 МИНИСТЕРСТВО НА РЕГИОНАЛНОТО РАЗВИТИЕ
 МИНИСТЕРСТВО НА ПРАВОСЪДИЕТО
 ОБЛАСТ ВЕЛИКО ТЪРНОВО

УТВЪРЖДАВАМ:

КМЕТ НА ОБЩИНАТА:
 ДАНИЕЛ ПАВЛОВ
 (име и фамилия)



Вписване по ЗСЦЗ:
 Служба по вписванията: 16
 СЪДИЯ ПО ВПИСВАНИЯТА:



А К Т № 6252

ЗА ЧАСТНА ОБЩИНСКА СОБСТВЕНОСТ

Регистър: 32
 Досие: 6252

1. ДАТА НА СЪСТАВЯНЕ	08.07.2016 г., гр. ВЕЛИКО ТЪРНОВО
2. ПРАВНО ОСНОВАНИЕ	НА ОСНОВАНИЕ: чл.56, ал.1; чл.59, ал.2 и чл.60, ал.1 от ЗОС; Решение №126 по Протокол №5 от 28.01.2016г. и Решение №338 по Протокол №13 от30.06.2016г. Виж графа Забележки!
3. ВИД И ОПИСАНИЕ НА ИМОТА	Незастроен урегулиран поземлен имот I /едно римско/ от кв. 71 /седемдесет и едно/ по плана на с. Ветринци, с площ 1124 кв.м. /хиляда сто двадесет и четири квадратни метра/ с отреждане "За жилищни нужди".
4. МЕСТОНАХОЖДЕНИЕ НА ИМОТА	Област Велико Търново, Община Велико Търново, С. ВЕТРИНЦИ, Кв.: 71, У П И : I
5. ГРАНИЦИ НА ИМОТА	СЕВЕР: имот №034113 - Пасище, мера ИЗТОК: имот №034001 - Нива ЮГ: УПИ II, кв. 71 ЗАПАД: улица с ОК ОК 43а- 43
6. ДАНЪЧНА ОЦЕНКА НА ИМОТА КЪМ МОМЕНТА НА УТВЪРЖДАВАНЕ НА АКТА	2462.90 лв. /две хиляди четиристотин шестдесет и два лв. и 90 ст./

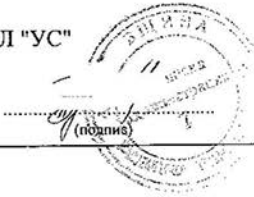
7. СЪСОБСТВЕНИЦИ	
8. НОМЕР И ДАТА НА СЪСТАВЕНИ ПО-РАНО АКТОВЕ	АОС №5969/17.10.2014г.
<p>9. ПРЕДОСТАВЕНИ ПРАВА ЗА УПРАВЛЕНИЕ :</p> <p>Кмет на Община Велико Търново - чл.12, ал.5 от ЗОС.</p> <p style="text-align: center;">(Акт за предоставяне право, срок, приобретатели)</p>	
<p>10. АКТОСЪСТАВИТЕЛ :</p> <p>ПАВЛИНА ПЕТРОВА ЖЕЛЯЗКОВА - СТАРШИ ЕКСПЕРТ В ОТДЕЛ "УС"</p> <p style="text-align: center;">(трите имена и длъжност)</p> <div style="text-align: right;">  </div>	
<p>11. ЗАБЕЛЕЖКИ:</p> <p>Към графа №2 на Великотърновски Общински съвет; Решения №№ К33-17/20.08.2015г. и К33-15/26.04.2016г. на Комисия за земеделските земи, Министерство на земеделието и храните; Скица №80-323-2 от 05.07.2016г. на Община В. Търново; Удостоверение №5401005047/07.07.2016г. за данъчна оценка на имота.</p> <p>Към графа №4 Със Заповеди №1964,1965/1936г. е одобрен плана на с.Ветринци.</p>	

ОБЩИНА ВЕЛИКО ТЪРНОВО
 УДО
 Кмет
 ИК по
 адрес з
 пл.
 увере
 ВЕТРИ
 центри
 Земя
 идентиф
 данъ
 ДВЕ ХИЛ
 за сол
 ДВЕ ХИЛ
 Настоящ

 Достояне

Министерство на правосъдието
АГЕНЦИЯ ПО ВПИСВАНИЯТА

СЛУЖБА ПО ВПИСВАНИЯТА

Гр. Велико Търново Изх. № 2350 / 2016
Издадено на дата: 27.07.2016 11:58:12

ПЪРЖАВНА ТАКСА
от 10 лв.
Удостоверение по чл.48 ПБ

УДОСТОВЕРЕНИЕ

за вписвания, отбелязвания и заличавания за имот

Службата по вписванията в гр. Велико Търново удостоверява въз основа на наличната документация, че за имота: **Поземлен имот, 1238 кв. м. с Файлова партида № 136003** находящ се в: обл. ВЕЛИКО ТЪРНОВО, общ. ВЕЛИКО ТЪРНОВО, с.Ветринци Парцел УПИ II Пер. Кварт. 71

По проверка за лице:

ОБЩИНА ВЕЛИКО ТЪРНОВО БУЛСТАТ 000133634

По представения документ за собственост:

Акт за общинска собственост

Книга ПРЕХВЪРЛЯНИЯ вх.рег. № 6505 / 15.7.2016 г. г. Том 14 .99 / 2016 г. вид дело / г. Дв.вх.рег. № 6479 / 15.7.2016 г. г.

Имотна партида №: 136003

Кадастрален №:

Описание на имота: Поземлен имот кв. в рег. 71 парцел УПИ II площ по док. 1238 кв. м. обл. ВЕЛИКО ТЪРНОВО, общ. ВЕЛИКО ТЪРНОВО, с.Ветринци

Собственик / Частна собственост - ЕГН/БУЛСТАТ: 000133634 ОБЩИНА ВЕЛИКО ТЪРНОВО

Не се ОКАЗАХА за периода от 15.07.2016 г. до 27.07.2016 г. вписвания, отбелязвания и заличавания на вещни тежести по наличната документация в службата:

Удостоверението да послужи там, където е необходимо.

Изготвил: *Евелина Кънева*

Съдия по вписванията: *Мирюслав Георгиев*

РЕЗЮМЕ НА ДОКЛАДА

ОБЪЕКТ НА ОЦЕНКАТА	УРЕГУЛИРАН ПОЗЕМЛЕН ИМОТ II (втори римско) от строителен квартал № 71 по плана на село ВЕТРИНЦИ, Община Велико Търново, незастроен, целият с площ от 1238,00 кв.метра, отреден за „жилищни нужди“.
МЕСТОПОЛОЖЕНИЕ НА ИМОТА	село ВЕТРИНЦИ Община Велико Търново Област Велико Търново
СЪБЪСТВАТЕЛ НА ИМОТА	ОБЩИНА Велико Търново, съгласно Акт № 6253 от 08.07.2016 година за частна общинска собственост на недвижим имот
ЦЕЛ НА ОЦЕНКАТА	Определяне на пазарна стойност – начална цена за продажба чрез търг на недвижим имот, собственост на Община Велико Търново
ВЪЗЛОЖИТЕЛ	Община Велико Търново възлагателно писмо №5300-673-25#1/29.07.2016 г.
ОЦЕНЧИЦИТЕ	Независим оценител от „Инвестстрой-92“ ЕООД град Велико Търново, улица „Росица“ №1

Пазарна стойност на УПИ II (втори)
от квартал № 71, село Ветринци,
без начислен ДДС

7 600 лева

словом: седем хиляди и шестстотин лева

ДАТА НА ОЦЕНКАТА	08.08.2016 година
ВАЛИДНОСТ НА ОЦЕНКАТА	02.02.2017 година

ОЦЕНЧИЦИТЕ	<p>СЪСТАВ НА ОЦЕНЧИЦИТЕ НА ЗЕМЛИЩАТА В БЪЛГАРИЯ</p> <p>Оценителски център „Е. ПЕНЧЕВ“</p> <p>Велико Търново, ул. „Т. К. СТОИЧКОВ“ № 10</p> <p>Име: Митко Стоянов</p>
------------	--

РЕПУБЛИКА ВЪЛГА
МИНИСТЕРСТВО НА РЕГИОНАЛНОТО РАЗВИТИЕ
МИНИСТЕРСТВО НА ПРАВОСЪДИЕТО
ОБЛАСТ ВЕЛИКО ТЪРНОВО

УТВЪРЖДАВАМ:

КМЕТ НА ОБЩИНАТА
ДАНИЕЛ ПАНОВ
(име и фамилия)



Вписване по ЗС/ПВ
Служба по вписванията:
СЪДИЯ ПО ВПИСВАНИЯТА



А К Т № 6253

ЗА ЧАСТНА ОБЩИНСКА СОБСТВЕНОСТ

Регистър: 32
Досие: 6253

1. ДАТА НА СЪСТАВЯНЕ	08.07.2016 г., гр. ВЕЛИКО ТЪРНОВО
2. ПРАВНО ОСНОВАНИЕ	НА ОСНОВАНИЕ: чл.56, ал.1; чл.59, ал.2 и чл.60, ал.1 от ЗОС; Решение №126 по Протокол №5 от 28.01.2016г. и Решение №338 по Протокол №13 от30.06.2016г. Виж графа Забележки!
3. ВИД И ОПИСАНИЕ НА ИМОТА	Незастроен урегулиран поземлен имот II /две римско/ от кв. 71 /седемдесет и едно/ по плана на с. Ветринци, с площ 1238 кв.м. /хиляда двеста тридесет и осем квадратни метра/ с отреджана "За жилищни нужди".
4. МЕСТОНАХОЖДЕНИЕ НА ИМОТА	Област Велико Търново, Община Велико Търново, С. ВЕТРИНЦИ, Кв.: 71, У П И : П
5. ГРАНИЦИ НА ИМОТА	СЕВЕР: УПИ I, кв. 71 ИЗТОК: имот №034001 - Нива ЮГ: УПИ III, кв. 71 ЗАПАД: улица с ОК ОК 43а- 43
6. ДАНЪЧНА ОЦЕНКА НА ИМОТА КЪМ МОМЕНТА НА УТВЪРЖДАВАНЕ НА АКТА	2712.70 лв. /две хиляди седемстотин и дванадесет лв. и 70 ст./

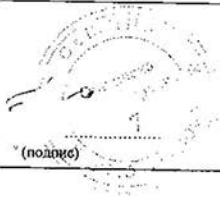
7. СЪСОБСТВЕНИЦИ	
8. НОМЕР И ДАТА НА СЪСТАВЕНИ ПО-РАНО АКТОВЕ	АОС №5969/17.10.2014г.
9. ПРЕДОСТАВЕНИ ПРАВА ЗА УПРАВЛЕНИЕ :	
Кмет на Община Велико Търново - чл.12, ал.5 от ЗОС.	
(Акт за предоставяне право, срок, приобретатели)	
10. АКТОСЪСТАВИТЕЛ :	
(трите имена и длъжност)	
 (подпис)	
11. ЗАБЕЛЕЖКИ:	
Към графа №2 на Великотърновски Общински съвет; Решения №№ КЗЗ-17/20.08.2015г. и КЗЗ-15/26.04.2016г. на Комисия за земеделските земи, Министерство на земеделието и храните; Скица №80-323-3 от 05.07.2016г. на Община В. Търново; Удостоверение №5401005049/07.07.2016г. за данъчна оценка на имота.	
Към графа №4 Със Заповеди №1964,1965/1936г. е одобрен плана на с.Ветринци.	

№ 100
УД
СТО
К пс
рес
п
Увер
ДЕТ
ЕНТ
Земя
ЕНТ
дан
ДВЕ XI
за с
ДВЕ XI
пасто
.....
досто

В. 190
 Служба за управление на пътя
 174 1108/136
 18.01.16. № 1108/136

Имота е собственост (заклещен) на:

1.
 2.
 3.
- по
 адрес в областта:

За изготвяне на картата са използвали:

Имот в с. площ: Квм.
 УПН с площ: Метр.

сметка в платена с депозитна Освобождение

Важи за: Службена

Начертан:
 Н. Петрова

Проверил:
 Цв. Коцева

Завършил:
 Инж. В. Миркова

Съгласуван:
 Директор дирекция "СУТ"

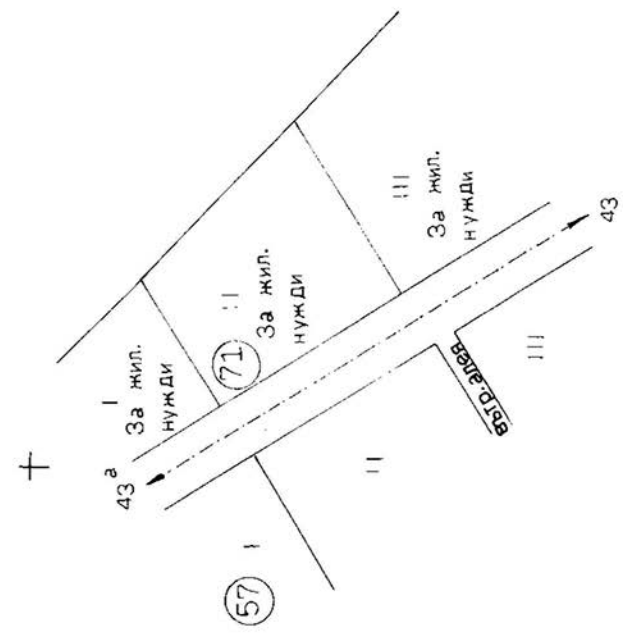

УЛЪЦИТЕ СЪСТАВЯВАТ С (не с) ПЪТОВИЦИ
 За пътостроителен имот
 За пътостроителен имот
 За пътостроителен имот
 За имота (не с) (с) открити процедури за изготвяне на ПУП
 Имотът (не с) (с) предвиден за изграждането на обект - публична държавна или областна собственост.

РЕГУЛИРАЩИТЕ ОТНОШЕНИЯ С ПМ
 РЕГУЛИРАЩИТЕ ОТНОШЕНИЯ С ПМ
 РЕГУЛИРАЩИТЕ ОТНОШЕНИЯ С ПМ



ОБЛАСТ В.ТЪРНОВО
ОБЩИНА ВЕЛИКО ТЪРНОВО
ОТДЕЛ МДТ
ГР. ВЕЛИКО ТЪРНОВО, УЛ. "ХРИСТО КАРАМИНКОВ" №19,
ЕТ.3

х. № 5401005049 / 07.07.2016 г.

УДОСТОВЕРЕНИЕ ЗА ДАНЪЧНА ОЦЕНКА ПО ЧЛ.3, АЛ.2 ОТ ПРИЛОЖЕНИЕ № 2 КЪМ ЗМДТ
стоящото удостоверение се издава на основание чл. 3, ал. 2 от Приложение № 2 към ЗМДТ

ОБЩИНА ВЕЛИКО ТЪРНОВО

К по БУЛСТАТ 000133634

рес за кореспонденция

пл. МАЙКА БЪЛГАРИЯ, гр. ВЕЛИКО ТЪРНОВО 5000

Уверение на това, че съгласно нормите за оценка по Приложение 2 от ЗМДТ за имот 5066
ВЕТРИНЦИ, кадастрален номер от квартал 71, УПИ парцел II одобрен през г.,
идентификатор на поземления имот и представляващ

Обект	площ, кв.м	мазе, кв.м	таван, ид. части кв.м	ДО за собственика	ДО на за обекта
земя	1 238,00			1/1	2 712,70

идентификатор:

данъчната оценка на гореописания имот е: 2712.70 лв. словом

ВЕ ХИЛЯДИ СЕДЕМСТОТИН И ДВАНАДЕСЕТ ЛВ. И 70 СТ.

за собственика е: 2712.70 лв. словом

ВЕ ХИЛЯДИ СЕДЕМСТОТИН И ДВАНАДЕСЕТ ЛВ. И 70 СТ.

07.19 11/12

стоящото се издава по искане Вх. № 5401005049/07.07.2016 г., за да послужи пред

достоверението се издава по данни на ОБЩИНА ВЕЛИКО ТЪРНОВО, актуални към 07.07.2016 г.

Подпис:
Издадено на г.



Министерство на правосъдието
АГЕНЦИЯ ПО ВПИСВАНИЯТА

СЛУЖБА ПО ВПИСВАНИЯТА

ДЪРЖАВНА ТАКСА

от 10 лв.

Удостоверение по чл.48 ПВ

Гр. Велико Търново Изх. № 2351 / 2016
Издадено на дата: 27.07.2016 12:15:08

УДОСТОВЕРЕНИЕ

за вписвания, отбелязвания и заличавания за имот

Службата по вписванията в гр. Велико Търново удостоверява въз основа на наличната документация, че за имота: Поземлен имот, 2304 кв. м. с Файлова партида № 136007 находящ се в: обл. ВЕЛИКО ТЪРНОВО, общ. ВЕЛИКО ТЪРНОВО, с.Ветринци Парцел ули III Пер. Кварт. кв.71

По проверка за лице:

ОБЩИНА ВЕЛИКО ТЪРНОВО БУЛСТАТ 000133634

По представения документ за собственост:

Акт за общинска собственост

Книга ПРЕХВЪРЛЯНИЯ вх.пер. № 6512 / 15.7.2016 г. г. Том 14 102 / 2016 г. вид дело / г. Дв.вх.пер. № 6484 / 15.7.2016 г. г.

Имотна партида No: 136007

Кадастрален No:

Описание на имота: Поземлен имот кв. в рег. кв.71 парцел ули III площ по док. 2304 кв. м. обл. ВЕЛИКО ТЪРНОВО, общ. ВЕЛИКО ТЪРНОВО, с.Ветринци

Собственик / Частна собственост - ЕГН/БУЛСТАТ:000133634 ОБЩИНА ВЕЛИКО ТЪРНОВО

Не се ОКАЗАХА за периода от 27.07.2006 г. до 27.07.2016 г. вписвания, отбелязвания и заличавания на вещни тежести по наличната документация в службата:

Удостоверението да послужи там, където е необходимо.

Изготвил: Цветанка Крочева

Съдия по вписванията: Мирослав Георгиев

РЕЗЮМЕ НА ДОКЛАДА

ОБЕКТ НА ОЦЕНКАТА	УРЕГУЛИРАН ПОЗЕМЛЕН ИМОТ III (трети римско) от строителен квартал № 71 по плана на село ВЕТРИНЦИ, Община Велико Търново, незастроен, целият с площ от 2304,00 кв.метра, отреден за „жилищни нужди“.
Местоположение на имота	село ВЕТРИНЦИ Община Велико Търново Област Велико Търново
СОБСТВЕНИК НА ИМОТА	ОБЩИНА Велико Търново, съгласно Акт № 6254 от 08.07.2016 година за частна общинска собственост на недвижим имот
ЦЕЛ НА ОЦЕНКАТА	Определяне на пазарна стойност – начална цена за продажба чрез търг на недвижим имот, собственост на Община Велико Търново
ВЪЗЛОЖИТЕЛ	Община Велико Търново възлагателно писмо №5300-673-26#1/29.07.2016 г.
ИЗПЪЛНИТЕЛ	Независим оценител от „Инвестстрой-92“ ЕООД град Велико Търново, улица „Росица“ №1

Пазарна стойност на УПИ III (трети)
от квартал № 71, село Ветринци,
без начислен ДДС

14 300 лева

словом: четиринадесет хиляди и триста лева

ДАТА НА ОЦЕНКАТА	09.08.2016 година
ВАЛИДНОСТ НА ОЦЕНКАТА	02.02.2017 година
НЕЗАВИСИМ ОЦЕНИТЕЛ Кюна Милкова Симова – Сертификат № 109/00028 от 14.12.2009 година на КНОС за оценка на недвижими имоти	Камера на независимите оценители в България Оценителски правоспособност недвижими имоти Регистр. № 100133648 от 14.12.2009 г. Кюна Милкова Симова



15-07-2016

Служба за вписванията гр. Велико Търново	
Вн. рес. №	6484
Акц. №	122
Иск. №	122
Им. №	30
Кл. №	30

РЕПУБЛИКА БЪЛГАРИЯ
 МИНИСТЕРСТВО НА РЕГИОНАЛНОТО РАЗВИТИЕ
 МИНИСТЕРСТВО НА ПРАВОСЪДИЕТО
 ОБЩИНА ВЕЛИКО ТЪРНОВО
 ОБЛАСТ ВЕЛИКО ТЪРНОВО

УТВЪРЖДАВАМ:

КМЕТ НА ОБЩИНАТА

ДАНЧО П. ПЕТРОВ
 (име и фамилия)



Вписване по ЗС/ПВ:
 Служба по вписванията:



СЛУЖБА ПО ВПИСВАНИЯТА:

А К Т № 6254

ЗА ЧАСТНА ОБЩИНСКА СОБСТВЕНОСТ

Регистър: 32
 Досие: 6254

1. ДАТА НА СЪСТАВЯНЕ	08.07.2016 г., гр. ВЕЛИКО ТЪРНОВО
2. ПРАВНО ОСНОВАНИЕ	НА ОСНОВАНИЕ: чл.56, ал.1; чл.59, ал.2 и чл.60, ал.1 от ЗОС; Решение №126 по Протокол №5 от 28.01.2016г. и Решение №338 по Протокол №13 от 30.06.2016г. Виж графа Забелжки!
3. ВИД И ОПИСАНИЕ НА ИМОТА	Незастроен урегулиран поземлен имот III /три римско/ от кв. 71 /седемдесет и едно/ по плана на с. Ветринци, с площ 2304 кв.м. /две хиляди триста и четири квадратни метра/ с отреджана "За жилищни нужди".
4. МЕСТОНАХОЖДЕНИЕ НА ИМОТА	Област Велико Търново, Община Велико Търново, С. ВЕТРИНЦИ, Кв.: 71, У П И : III
5. ГРАНИЦИ НА ИМОТА	СЕВЕР: УПИ II, кв. 71 ИЗТОК: имот №034001 - Нива ЮГ: УПИ IV, кв. 71 ЗАПАД: улица с ОК ОК 43а- 43
6. ДАНЪЧНА ОЦЕНКА НА ИМОТА КЪМ МОМЕНТА НА УТВЪРЖДАВАНЕ НА АКТА	5048,50 лв. /пет хиляди четиридесет и осем лв. и 50 ст./

7. СЪСОБСТВЕНИЦИ

8. НОМЕР И ДАТА НА
СЪСТАВЕНИ ПО-РАНО
АКТОВЕ

АОС №5969/17.10.2014г.

9. ПРЕДОСТАВЕНИ ПРАВА ЗА УПРАВЛЕНИЕ :

Кмет на Община Велико Търново - чл.12, ал.5 от ЗОС.

(Акт за предоставяне право, срок, приобретатели)

10. АКТОСЪСТАВИТЕЛ :

ПАВЛИНА ПЕТРОВА ЖЕЛЯЗКОВА - СТАРШИ ЕКСПЕРТ В ОТДЕЛ "УС"
(трите имена и длъжност)

(подпис)

11. ЗАБЕЛЕЖКИ:

Към графа №2
на Великотърновски Общински съвет; Решения №№ К33-17/20.08.2015г. и
К33-15/26.04.2016г. на Комисия за земеделските земи, Министерство на
земеделството и храните; Скица №80-323-4 от 05.07.2016г. на Община В.
Търново; Удостоверение №5401005052/07.07.2016г. за данъчна оценка на
имота.

Към графа №4
Със Заповеди №1964,1965/1936г. е одобрен плана на с.Ветринци.

Завърши :

УНИВЕРСАЛЕН РЕГИСТЕР С (ИЛИ БЕЗ) ДИВАКЦИИ
ЗА КОМУНАЛНИ ИМУЦИ

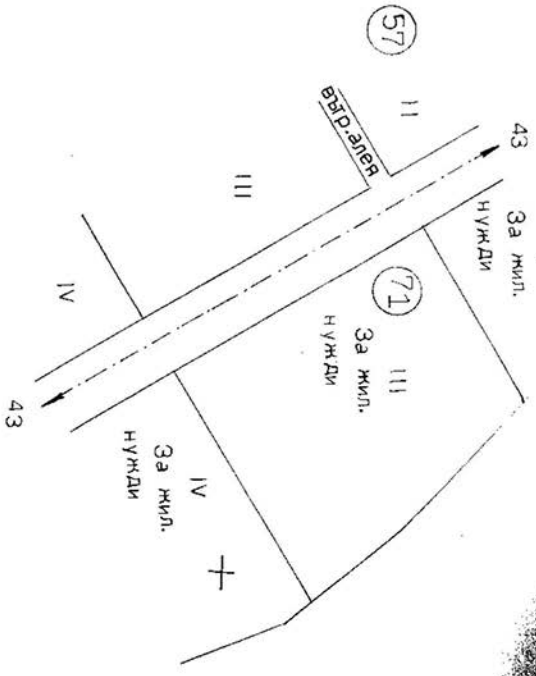

За имоти на територията на общината
ИМОТ в с. община: Клас
УТИМ в с. община: 2304 Клас

Обекта е подготвен с помощта на **Осободобрия**

Вземане на: **Спиребна**

Началник на:
Н. Петрова

Проверен от:
Н. Коцева

Застъпник:

СЕРИОЗНО
№ 19
МА



ОБЛАСТ В.ТЪРНОВО
ОБЩИНА ВЕЛИКО ТЪРНОВО
ОТДЕЛ МДТ
ГР. ВЕЛИКО ТЪРНОВО, УЛ. "ХРИСТО КАРАМИНКОВ" №19,
ЕТ.3

Вх. № 5401005052 / 07.07.2016 г.

УДОСТОВЕРЕНИЕ ЗА ДАНЪЧНА ОЦЕНКА ПО ЧЛ.3, АЛ.2 ОТ ПРИЛОЖЕНИЕ № 2 КЪМ ЗМДТ
Устоящото удостоверение се издава на основание чл. 3, ал. 2 от Приложение № 2 към ЗМДТ

ОБЩИНА ВЕЛИКО ТЪРНОВО

ИД по БУЛСТАТ 000133634

Адрес за кореспонденция
пл. МАЙКА БЪЛГАРИЯ, гр. ВЕЛИКО ТЪРНОВО 5000

Уверение на това, че съгласно нормите за оценка по Приложение 2 от ЗМДТ за имот 5066
ВЕТРИНЦИ, кадастрален номер от квартал 71, УПИ парцел III одобрен през г.,
идентификатор на поземления имот и представляващ

Обект	площ, кв.м	мазе, кв.м	таван, ид. части кв.м	ДО за собственика	ДО на за обекта
	2 304,00			1/1	5 048,50

Имея
идентификатор:

данъчната оценка на гореописания имот е: 5048.50 лв. словом
ПЕТ ХИЛЯДИ ЧЕТИРИДЕСЕТ И ОСЕМ ЛВ. И 50 СТ. *06.19 16/12*

за собственика е: 5048.50 лв. словом
ПЕТ ХИЛЯДИ ЧЕТИРИДЕСЕТ И ОСЕМ ЛВ. И 50 СТ.

Устоящото се издава по искане Вх. № 5401005052/07.07.2016 г., за да послужи пред
.....
Удостоверението се издава по данни на ОБЩИНА ВЕЛИКО ТЪРНОВО, актуални към 07.07.2016 г.

Подпис:
Изд. от: МАНЯ ДИВЕВА
№ 7
ОБЩИНА В.Т.Р.НОВО
КАДАСТРАЛНА АДМ. СЛУЖБА

Зарева С

Министерство на правосъдието
АГЕНЦИЯ ПО ВПИСВАНИЯТА

СЛУЖБА ПО ВПИСВАНИЯТА

ДЪРЖАВНА ТАКСА
от 10 лв.

Гр. Велико Търново Изх. № 2348 / 2016
Издадено на дата: 27.07.2016 12:13:27

Удостоверение по чл.48 ПВ

УДОСТОВЕРЕНИЕ

за вписвания, отбелязвания и заличавания за имот

Службата по вписванията в гр. Велико Търново удостоверява въз основа на наличната документация, че за имота: Поземлен имот, 1411 кв. м. с Файлова партида № 136008 находящ се в: обл. ВЕЛИКО ТЪРНОВО, общ. ВЕЛИКО ТЪРНОВО, с.Ветринци Парцел ули IV Пер. Кварт. кв.71

По проверка за лице:

ОБЩИНА ВЕЛИКО ТЪРНОВО БУЛСТАТ 000133634

По представения документ за собственост:

Акт за общинска собственост

Книга ПРЕХВЪРЛЯНИЯ вх.рег. № 6513 / 15.7.2016 г. г. Том 14 103 / 2016 г. вид дело / г. Дв.вх.рег. № 6485 / 15.7.2016 г. г.

Имотна партида No: 136008

Кадастрален No:

Описание на имота: Поземлен имот кв. в рег. кв.71 парцел ули IV площ по док. 1411 кв. м. обл. ВЕЛИКО ТЪРНОВО, общ. ВЕЛИКО ТЪРНОВО, с.Ветринци

Собственик / Частна собственост - ЕГН/БУЛСТАТ:000133634 ОБЩИНА ВЕЛИКО ТЪРНОВО

НЕ Се ОКАЗАХА за периода от 27.07.2006 г. до 27.07.2016 г. вписвания, отбелязвания и заличавания на вещни тежести по наличната документация в службата:

Удостоверението да послужи там, където е необходимо.

Изготвил: Шляпка, Карагеурова

Съдия по вписванията: Мирослав Георгиев

РЕЗЮМЕ НА ДОКЛАДА

ОБЕКТ НА ОЦЕНКАТА	УРЕГУЛИРАН ПОЗЕМЛЕН ИМОТ IV (четири римско) от строителен квартал № 71 по плана на село ВЕТРИНЦИ, Община Велико Търново, незастроен, целият с площ от 1411,00 кв.метра, отреден за „жилищни нужди“.
МЕСТОПОЛОЖЕНИЕ НА ИМОТА	село ВЕТРИНЦИ Община Велико Търново Област Велико Търново
СОБСТВЕНИК НА ИМОТА	ОБЩИНА Велико Търново, съгласно Акт № 6255 от 08.07.2016 година за частна общинска собственост на недвижим имот
ЦЕЛ НА ОЦЕНКАТА	Определяне на пазарна стойност – начална цена за продажба чрез търг на недвижим имот, собственост на Община Велико Търново
ВЪЗЛОЖИТЕЛ	Община Велико Търново възлагателно писмо № 5300-673-32#1/29.07.2016 г.
ИЗПЪЛНИТЕЛ	Независим оценител от „Инвестстрой-92“ ЕООД град Велико Търново, улица „Росица“ №1

Пазарна стойност на УПИ IV (четири)
от квартал № 71, село Ветринци,
без начислен ДДС

8 800 лева

словом: осем хиляди и осемстотин лева

ДАТА НА ОЦЕНКАТА	09.08.2016 година
ВАЛИДНОСТ НА ОЦЕНКАТА	09.02.2017 година

НЕЗАВИСИМ ОЦЕНИТЕЛ Кира Милкова Симова – Сертификат № 100100481 от 14.12.2009 година на КНОВ за оценки на недвижими имоти	Камара на независимите оценители в България Област Велико Търново № 100100481 от 14.12.2009 г. Кира Милкова Симова
--	---



15-07-2016

Служба по вписванията гр. Велико Търново

№, рег. № 6485, 20

Акц. № 103 том КИ/дело № гр. 116

Д. Г. А. Р. И. Я стр. _____

РЕПУБЛИКА БЪЛГАРИЯ
 МИНИСТЕРСТВО НА РЕГИОНАЛНОТО РАЗВИТИЕ
 МИНИСТЕРСТВО НА ПРАВОСЪДИЕТО

ОБЩИНА ВЕЛИКО ТЪРНОВО

Специална област Велико Търново

УТВЪРЖДАВАМ: _____

(подпис и печат)

КМЕТ НА ОБЩИНАТА:

ДАНИЕЛ ПАНОВ

(име и фамилия)



Вписване по ЗСЛВ:

Служба по вписванията:

СЪДИЯ ПО ВПИСВАНИЯТА:

А К Т № 6255

ЗА ЧАСТНА ОБЩИНСКА СОБСТВЕНОСТ

Регистър: 32

Лосие: 6255

1. ДАТА НА СЪСТАВЯНЕ	08.07.2016 г., гр. ВЕЛИКО ТЪРНОВО
2. ПРАВНО ОСНОВАНИЕ	НА ОСНОВАНИЕ: чл.56, ал.1; чл.59, ал.2 и чл.60, ал.1 от ЗОС; Решение №126 по Протокол №5 от 28.01.2016г. и Решение №338 по Протокол №13 от30.06.2016г. Виж графа Забележки!
3. ВИД И ОПИСАНИЕ НА ИМОТА	Незастроен урегулиран поземлен имот IV /четири римско/ от кв. 71 /седемдесет и едно/ по плана на с. Ветринци, с площ 1411 кв.м. /хиляда четиристотин и единадесет квадратни метра/ с отрезждане "За жилищни нужди".
МЕСТОНАХОЖДЕНИЕ НА ИМОТА	Област Велико Търново, Община Велико Търново, С. ВЕТРИНЦИ, Кв.: 71, У П И : IV
ГРАНИЦИ НА ИМОТА	СЕВЕР: УПИ III, кв. 71 ИЗТОК: имоти №№ 034004 - Нива; 034115 - Пасище, мера ЮГ: УПИ V, кв. 71 ЗАПАД: улица с ОК ОК 43а- 43
ДАГЪЧНА ОЦЕНКА НА ИМОТА КЪМ МОМЕНТА НА УТВЪРЖДАВАНЕ НА АКТА	3091.80 лв. /три хиляди деветдесет и един лв. и 80 ст./

7. СЪСОБСТВЕНИЦИ

8. НОМЕР И ДАТА НА
СЪСТАВЕНИ ПО-РАНО
АКТОВЕ

АОС №5969/17.10.2014г.

9. ПРЕДОСТАВЕНИ ПРАВА ЗА УПРАВЛЕНИЕ:

Кмет на Община Велико Търново - чл.12, ал.5 от ЗОС.

(Акт за предоставяне право, срок, приобретатели)

10. АКТОСЪСТАВИТЕЛ:

ПАВЛИНА ПЕТРОВА ЖЕЛЯЗКОВА - СТАРШИ ЕКСПЕРТ В ОТДЕЛ "УС"
(трите имена и длъжност)



11. ЗАБЕЛЕЖКИ:

Към графа №2
на Великотърновски Общински съвет; Решения №№ К33-17/20.08.2015г. и
К33-15/26.04.2016г. на Комисия за земеделските земи, Министерство на
земеделieto и храните; Скица №80-323-5 от 05.07.2016г. на Община В.
Търново; Удостоверение №5401005054/07.07.2016г. за данъчна оценка на
имота.

Към графа №4
Със Заповеди №1964,1965/1936г. е одобрен плана на с.Ветринци.

ОБЛАСТНА БЕЛЖИНО ТИПОВА

Слика № 80-529-5

Датум: 05.07.2016

за уредување/промену/показани шифт 31

по назначење: IV ВРП (капитал)

М 1

Одделение: 1/26

Датум: 05.07.2016

Имот е сопственост: Дависки/ не:

1.
2.
3.

по:

името на сопственост:

Закон на работен договор:

Имот:

УПН: IV - а-свој: 1411 Кал

својата влезница с датум: Осободен

Ван на: Струебрн

Неверган: Н.Нерпра

Проектант: Ив. Крочева

Засеопи:

Имак: Е.Нерпра

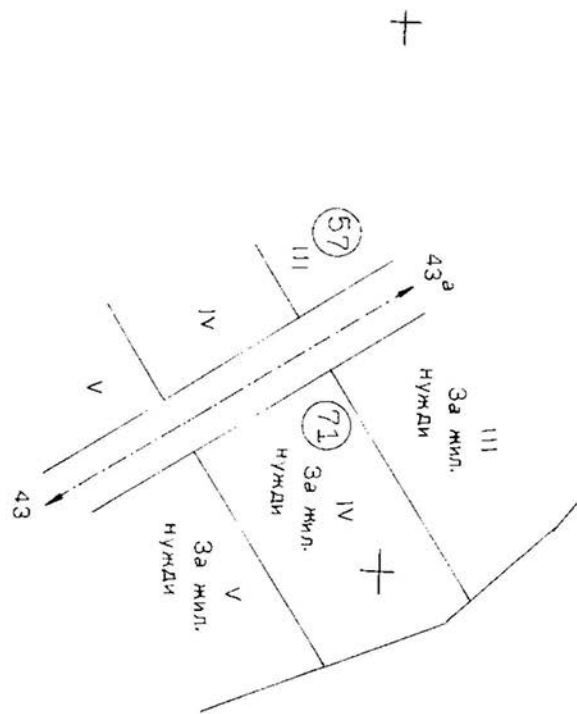

Универзитетски центар за истражување и развој

Институт за истражување и развој

Институт за истражување и развој

Институт за истражување и развој

Институт за истражување и развој



ОБЛАСТ В.ТЪРНОВО
ОБЩИНА ВЕЛИКО ТЪРНОВО
ОТДЕЛ МДТ
ГР. ВЕЛИКО ТЪРНОВО, УЛ. "ХРИСТО КАРАМИНКОВ" №19,
ЕТ.3

Вх. № 5401005054 / 07.07.2016 г.

УДОСТОВЕРЕНИЕ ЗА ДАНЪЧНА ОЦЕНКА ПО ЧЛ.3, АЛ.2 ОТ ПРИЛОЖЕНИЕ № 2 КЪМ ЗМДТ

Исходящото удостоверение се издава на основание чл. 3, ал. 2 от Приложение № 2 към ЗМДТ

ОБЩИНА ВЕЛИКО ТЪРНОВО

ИК по БУЛСТАТ 000133634

Адрес за кореспонденция

пл. МАЙКА БЪЛГАРИЯ, гр. ВЕЛИКО ТЪРНОВО 5000

Уверение на това, че съгласно нормите за оценка по Приложение 2 от ЗМДТ за имот 5066
ВЕТРИНЦИ, кадастрален номер от квартал 71, УПИ парцел IV одобрен през г.,
идентификатор на поземления имот и представляващ

Обект	площ, кв.м	мазе, кв.м	таван, ид. части кв.м	ДО за собственика	ДО на за обекта
Земля	1 411,00		1/1	3 091,80	3 091,80

идентификатор:

данъчната оценка на гореописания имот е: 3091.80 лв. словом
ТРИ ХИЛЯДИ ДЕВЕТДЕСЕТ И ЕДИН ЛВ. И 80 СТ.

за собственика е: 3091.80 лв. словом
ТРИ ХИЛЯДИ ДЕВЕТДЕСЕТ И ЕДИН ЛВ. И 80 СТ.

Исходящото се издава по искане Вх. № 5401005054/07.07.2016 г., за да послужи пред

.....
Удостоверението се издава по данни на ОБЩИНА ВЕЛИКО ТЪРНОВО, актуални към 07.07.2016 г.

Подпис:
Издадено: Мерица Гюева



Министерство на правосъдието
АГЕНЦИЯ ПО ВПИСВАНИЯТА

СЛУЖБА ПО ВПИСВАНИЯТА

ДЪРЖАВНА ТАКСА
от 10 лв.

Гр. Велико Търново Изх. № 2349 / 2016
Издадено на дата: 27.07.2016 11:03:08

Удостоверение по чл.48 ПВ

УДОСТОВЕРЕНИЕ

за вписвания, отбелязвания и заличавания за имот

Службата по вписванията в гр. Велико Търново удостоверява въз основа на наличната документация, че за имота: Поземлен имот, 1827 кв. м. с Файлова партида № 136024 находящ се в: обл. ВЕЛИКО ТЪРНОВО, общ. ВЕЛИКО ТЪРНОВО, с.Ветринци Парцел УПИ V Рег. Кварт. 71

По проверка за лице:

ОБЩИНА ВЕЛИКО ТЪРНОВО БУЛСТАТ 000133634

По представения документ за собственост:

Акт за общинска собственост

Книга ПРЕХВЪРЛЯНИЯ вх.рег. № 6529 / 15.7.2016 г. г. Том 14 111 / 2016 г. вид дело / г. Дв.вх.рег. № 6493 / 15.7.2016 г. г.

Имотна партида No: 136024

Кадастрален No:

Описание на имота: Поземлен имот кв. в рег. 71 парцел УПИ V площ по док. 1827 кв. м. обл. ВЕЛИКО ТЪРНОВО, общ. ВЕЛИКО ТЪРНОВО, с.Ветринци

Собственик / Частна собственост - ЕГН/БУЛСТАТ:000133634 ОБЩИНА ВЕЛИКО ТЪРНОВО

НЕ Се ОКАЗАХА за периода от 27.07.2006 г. до 27.07.2016 г. вписвания, отбелязвания и заличавания на вещи тежести по наличната документация в службата:

Удостоверението е валидно, ако там, където е необходимо.

Изготвил: Цветанка Карагеурова

Съдия по вписванията: Мирослав Георгиев

РЕЗЮМЕ НА ДОКЛАДА

ОБЕКТ НА ОЦЕНКАТА	УРЕГУЛИРАН ПОЗЕМЛЕН ИМОТ V (петри римско) от строителен квартал № 71 по плана на село ВЕТРИНЦИ, Община Велико Търново, незастроен, целият с площ от 1827,00 кв.метра, отреден за „жилищни нужди“.
МЕСТОПОЛОЖЕНИЕ НА ИМОТА	село ВЕТРИНЦИ Община Велико Търново Област Велико Търново
СОБСТВЕНИК НА ИМОТА	ОБЩИНА Велико Търново, съгласно Акт № 6256 от 08.07.2016 година за частна общинска собственост на недвижим имот
ЦЕЛ НА ОЦЕНКАТА	Определяне на пазарна стойност – начална цена за продажба чрез търг на недвижим имот, собственост на Община Велико Търново
ВЪЗЛОЖИТЕЛ	Община Велико Търново възлагателно писмо №5300-673-27#1/29.07.2016 г.
ИЗПЪЛНИТЕЛ	Независим оценител от „Инвестстрой-92“ ЕООД град Велико Търново, улица „Росица“ №1

Пазарна стойност на УПИ V (петри)
от квартал № 71, село Ветринци,
без начислен ДДС

11 400 лева

словом: единадесет хиляди и четиристотин лева

ДАТА НА ОЦЕНКАТА	09.08.2016 година
СТАТУС НА ОЦЕНКАТА	09.02.2017 година
НЕЗАВИСИМ ОЦЕНИТЕЛ	<p>Милкова Силвана – Сертификат № 00048 от 14.12.2009 година на КНС № 1 на недвижими имоти</p> <div data-bbox="743 1429 1060 1550" style="border: 1px solid black; padding: 5px;"> <p>Съюза на независимите оценители в България Членство: 11073188 / 12.2009 год. Резерв № 11073188 / 12.2009 год. Силва Милкова Силва</p> </div>



Служба по вписванията гр. Велико Търново
 В. рег. № 6493 / 15-07-2016
 Ст. № 111 том XIV / дело № /20 /
 Партидна книга: том _____ стр. _____

РЕПУБЛИКА БЪЛГАРИЯ

МИНИСТЕРСТВО НА РЕГИОНАЛНОТО РАЗВИТИЕ
 МИНИСТЕРСТВО НА ПРАВОСЪДИЕТО

ОБЩИНА ВЕЛИКО ТЪРНОВО

ОБЛАСТ ВЕЛИКО ТЪРНОВО



УТВЪРЖДАВАМ: _____
 (подпис и печат)

Вписване по ЗОС;
 Служба по вписванията

КМЕТ НА ОБЩИНАТА:
ДАНИЕЛ ПАЙОВ
 (име и фамилия)

СЪДИЯ ПО ВПИСВАНИЯТА:

А К Т № 6256

ЗА ЧАСТНА ОБЩИНСКА СОБСТВЕНОСТ

Регистър: 32
 Досие: 6256

1. ДАТА НА СЪСТАВЯНЕ	08.07.2016 г., гр. ВЕЛИКО ТЪРНОВО
2. ПРАВИО ОСНОВАНИЕ	НА ОСНОВАНИЕ: чл.56, ал.1; чл.59, ал.2 и чл.60, ал.1 от ЗОС; Решение №126 по Протокол №5 от 28.01.2016г. и Решение №338 по Протокол №13 от 30.06.2016г. Виж графа Забележки!
3. ВИД И ОПИСАНИЕ НА ИМОТА	Незастроен урегулиран поземлен имот V /пет римско/ от кв. 71 /седемдесет и едно/ по плана на с. Ветринци, с площ 1827 кв.м. /хиляда осемстотин двадесет и седем квадратни метра/ с отрездана "За жилищни нужди".
4. МЕСТОНАХОЖДЕНИЕ НА ИМОТА	Област Велико Търново, Община Велико Търново, С. ВЕТРИНЦИ, Кв.: 71, У П И : V
5. ГРАНИЦИ НА ИМОТА	СЕВЕР: УПИ IV, кв. 71 ИЗТОК: имот №034115 - Пасище, мера ЮГ: имот №034115 - Пасище, мера ЗАПАД: улица с ОК ОК 43а- 43
6. ДАНЪЧНА ОЦЕНКА НА ИМОТА КЪМ МОМЕНТА НА УТВЪРЖДАВАНЕ НА АКТА	4003.30 лв. /четири хиляди и три лв. и 30 ст./

7. СЪСОБСТВЕНИЦИ :

8. НОМЕР И ДАТА НА
СЪСТАВЕНИ ПО-РАНО
АКТОВЕ

АОС №5969/17.10.2014г.

9. ПРЕДОСТАВЕНИ ПРАВА ЗА УПРАВЛЕНИЕ :

Кмет на Община Велико Търново - чл.12, ал.5 от ЗОС.

(Акт за предоставяне право, срок, приобретатели)

10. АКТОСЪСТАВИТЕЛ :

ПАВЛИНА ПЕТРОВА ЖЕЛЯЗКОВА - СТАРШИ ЕКСПЕРТ В ОТДЕЛ "УС"

(трите имена и длъжност)

(подпис)

11. ЗАБЕЛЕЖКИ:

Към графа №2

на Великотърновски Общински съвет; Решения №№ КЗЗ-17/20.08.2015г. и КЗЗ-15/26.04.2016г. на Комисия за земеделските земи, Министерств на земеделието и храните; Скица №80-323-6 от 05.07.2016г. на Община В. Търново; Удостоверение №5401005053/07.07.2016г. за данъчна оценка на имота.

Към графа №4

Със Заповеди №1964,1965/1936г. е одобрен плана на с.Ветринци.

ОШИННА ВЕДИКО ТЪРЖЕВО

Сграда № 80-578.6

Датум: 05.04.2010

за урегулиране на граничните отношения

по линия на ул. Ветеринарски

№ 1: 1994/1998/1996/1996

Описание на обекта: 18.07.6. на БСОС

Имота е обектът на имот №:

1.
2.
3.

имот № обект:

Земледелен имот с адрес:

Имот: ЕС имот: № 1844 Квм

УИМ: ✓ ЕС имот: 1844 Квм

Сградата е в състояние на западане Особено

Вали се: Сградбата

Началник: Сметка

Н. Петрова

Група: И. Косева

И. Косева

Заместник: Ив. В. Иванов

Ив. В. Иванов

Съставител: Ив. В. Иванов

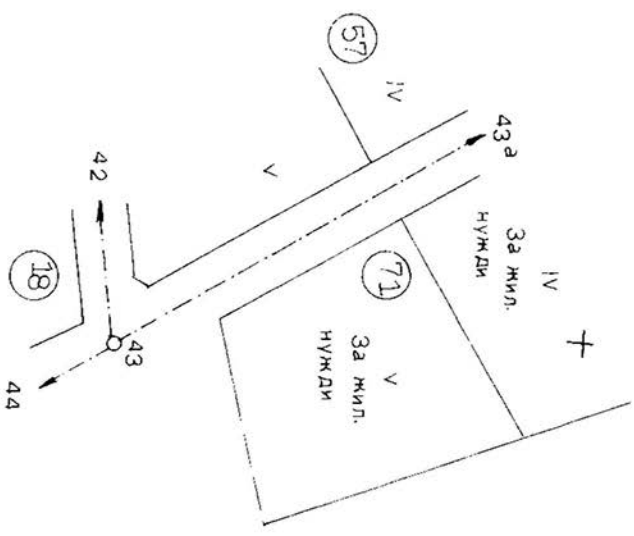

УРЕГУЛИРАНЕ НА ГРАНИЦАТА № (№ 2) ПРОЦЕДУРА

За да се установи имот: ✓ (с) уредени; не са уредени; в процес на уредяване

За да се установи имот: (с) уредени; не са уредени; в процес на уредяване

За да се установи имот: (с) уредени; не са уредени; в процес на уредяване

За да се установи имот: (с) уредени; не са уредени; в процес на уредяване

За да се установи имот: (с) уредени; не са уредени; в процес на уредяване



ОБЛАСТ В.ТЪРНОВО
ОБЩИНА ВЕЛИКО ТЪРНОВО
ОТДЕЛ МДТ
ГР. ВЕЛИКО ТЪРНОВО, УЛ."ХРИСТО КАРАМИНКОВ" №19,
ЕТ.3

Изх. № 5401005053 / 07.07.2016 г.

УДОСТОВЕРЕНИЕ ЗА ДАНЪЧНА ОЦЕНКА ПО ЧЛ.3, АЛ.2 ОТ ПРИЛОЖЕНИЕ № 2 КЪМ ЗМДТ
Настоящото удостоверение се издава на основание чл. 3, ал. 2 от Приложение № 2 към ЗМДТ

ОБЩИНА ВЕЛИКО ТЪРНОВО

ЕИК по БУЛСТАТ 000133634

Адрес за кореспонденция
пл. МАЙКА БЪЛГАРИЯ, гр. ВЕЛИКО ТЪРНОВО 5000

в уверение на това, че съгласно нормите за оценка по Приложение 2 от ЗМДТ за имот 5066 с. ВЕТРИНЦИ, кадастрален номер от квартал 71, УПИ парцел V одобрен през г., идентификатор на поземления имот и представляващ

Обект	площ, кв.м	мазе, кв.м	таван, ид. части кв.м	ДО за собственика	ДО на за обекта
Земя	1 827,00			1/1 4 003,30	4 003,30

идентификатор:

данъчната оценка на гореописания имот е: 4003.30 лв. словом
ЧЕТИРИ ХИЛЯДИ И ТРИ ЛВ. И 30 СТ.

2, 19 16/11 2

за собственика е: 4003.30 лв. словом
ЧЕТИРИ ХИЛЯДИ И ТРИ ЛВ. И 30 СТ.

Настоящото се издава по искане Вх. № 5401005053/07.07.2016 г., за да послужи пред
.....
Удостоверението се издава по данни на ОБЩИНА ВЕЛИКО ТЪРНОВО, актуални към 07.07.2016 г.

Подпи.....
Издава: Мария Новава

